



Arbeitspreise für Instandsetzungen

Bildteil für die Werkstatt

Arbeitspreise für Instandsetzungen

Bildteil für die Werkstatt

Typ 1, 2 und 3

INHALTSVERZEICHNIS

Allgemeines — Typentafel, Schlüsselzahlen für Lochkarten,
Kurzzeichen für Arbeiten

Gruppe M — Motor: Allgemein

Gruppe MA — Motor: Auspuffanlage, Kühlung, Heizung

Gruppe MK — Motor: Kupplung, Automatische Kupplung,
Drehzahlregler

Gruppe K — Kraftstoffanlage

Gruppe V — Vorderachse: Allgemein

Gruppe VL — Vorderachse: Lenkung

Gruppe H — Hinterachse: Allgemein

Gruppe HT — Hinterachse: Teil-Synchron-Getriebe

Gruppe HV — Hinterachse: Voll-Synchron-Getriebe

Gruppe BH — Bremse hydraulisch, Räder, Reifen

Gruppe BM — Bremse mechanisch

Gruppe R — Rahmen; Fußhebelwerk, Schaltgestänge

Gruppe A — Aufbau: Allgemein

Gruppe AA — Aufbau: Außenausstattung

Gruppe AB — Aufbau: Blecheinzelteile

Gruppe AT — Aufbau: Türen

Gruppe AF — Aufbau: Fenster

Gruppe AJ — Aufbau: Innenausstattung

Gruppe AP — Aufbau: Polster

Gruppe AS — Aufbau: Schiebedach, Cabrioletverdeck

Gruppe E — Elektrische Anlage: Batterie
Lichtmaschine
Anlasser
Zündung

Gruppe EB — Elektrische Anlage: Beleuchtung

Gruppe EL — Elektrische Anlage: Leitungen

Gruppe EZ — Elektrische Anlage: Zubehör

Alle Rechte vorbehalten. Ohne unsere schriftliche Einwilligung darf diese Taschen-
ausgabe der Arbeitspreisliste weder nachgedruckt oder sonst vervielfältigt, über-
setzt oder Dritten zugänglich gemacht werden.

© 1962 VOLKSWAGENWERK AKTIENGESELLSCHAFT, Wolfsburg.

536 30300

Printed in Germany

	Links- lenkung	TYPENTAFEL	Rechts- lenkung
Grund- Modell	Typ Modell Ausführg.	Typ 1	Typ Modell Ausführg.
111	111 115	Limousine — Standard Limousine — Standard mit Schiebedach	112 116
113	113 117	Limousine — Export Limousine — Export mit Schiebedach	114 118
141	141	Cabriolet Karmann-Ghia	142
143	143	Coupé Karmann-Ghia	144
151	151	Cabriolet 4-Sitzer	152
Typ 2			
211	211 213 215	Kastenwagen — Flügeltür rechts Kastenwagen — Flügeltür links Kastenwagen — Flügeltür rechts u. links	214 216
221	221 223 225	Neunsitzer — Flügeltür rechts Neunsitzer — Flügeltür links Neunsitzer — Flügeltür rechts mit Schiebedach Neunsitzer — Flügeltür links mit Schiebedach	224 228
231	231 233 235 237	Kombi — Flügeltür rechts Kombi — Flügeltür rechts Kombi — Flügeltür links mit Schiebedach Kombi — Flügeltür links mit Schiebedach	— 234 — 238
241 251	241 — 251	Neunsitzer — Flügeltür rechts Sondermodell Neunsitzer — Flügeltür links Sondermodell Siebensitzer — Flügeltür rechts Sondermodell	— 244 —
261	261 263	Pritschenwagen — Seitenklappe rechts Pritschenwagen — Seitenklappe links	— 264

	Links- lenkung	TYPENTAFEL	Rechts- lenkung
Grund- Modell	Typ Modell Ausführg.	Typ 2	Typ Modell Ausführg.
265	265 267	Pritschenwagen — Kabinentür rechts Pritschenwagen — Kabinentür links Doppelkabine Doppelkabine	— 268
271	271 273	Krankenwagen — Flügeltür rechts Krankenwagen — Flügeltür links	— 274
281	281 285	Siebensitzer — Flügeltür rechts Siebensitzer — Flügeltür rechts mit Schiebedach	— —
Typ 3			
311	311 313	Limousine Limousine mit Schiebedach	312 314
341	341	Cabriolet Karmann-Ghia	342
343	343 345	Coupé Karmann-Ghia Coupé Karmann-Ghia mit Schiebedach	344 346
351	351	Cabriolet 4-Sitzer	352
361	361 363	Variant Variant mit Schiebedach	362 364
122 126	122 126	Industrie-Motor 1200 cm ³ Industrie-Motor 1500 cm ³	— —

SCHLÜSSELZAHLEN FÜR LOCHKARTEN

Schadensarten

01 — ausgeschlagen	51 — scheuert
02 — ausgelaufen	52 — setzt aus
03 — ausgerissen	53 — schlechtes Tragbild
04 — Montagefehler	54 — schlecht ausgewinkelt
05 — blockiert	55 — schlechte Leistung
06 — Bearbeitungsfehler	56 — schlechter Übergang
07 — durchgessen	57 — schlägt
08 — dieselt nach	58 — schlägt durch
09 — eingelaufen	59 — schlecht verchromt
10 — eingeschlagen	60 —
11 — falsch eingestellt	61 — Spurfehler
12 — flattert	62 — springt heraus (10-Zug, 20-Schub)
13 — Fremdkörper	63 — starker Verschleiß
14 — gesprungen	64 — trägt ungleich
15 — gerissen	65 — undicht
16 — gebrochen	66 — unrund
17 — gefressen	67 — unruhig
18 — gequollen	68 — unwuchtig
19 — Grundträger	69 — verbogen
20 — heult	70 — verbeult
21 — hängt	71 — verkratzt
22 — hakt	72 — verzogen
23 — klopft	73 — verschmutzt
24 — klappert	74 — verfettet, verölt
25 — knarrt	75 — korrodiert
26 — Kraftstoffverbrauch zu hoch	76 —
27 — klemmt	77 — verschossen
28 — Kurzschluß	78 — verbrannt
29 — kein Stromdurchgang	79 — wellig
30 — laut	80 — Webefehler
31 — läuft rau	81 — zu fest
32 — lose	82 — zu weich
33 —	83 — zu hart
34 —	84 — zu stark geschränkt
35 — ladet nicht	85 — zu großes Spiel
36 — läuft, kocht über	86 — zieht einseitig
37 — nicht maßhaltig	87 — Ventilsitzring lose
38 — nicht gangbar	88 — Ventildführung lose
39 — Ölverbrauch zu hoch	89 — rutscht
40 — Ölwerfer	90 — bleibt nicht stehen
41 — ohne Wirkung	91 —
42 — porös	92 —
43 — quietscht	93 —
44 — Quetschfallen	94 —
45 — rastet nicht ein	95 —
46 — riefig	96 —
47 — rupft	97 — fehlende Teile
48 — schlägt axial	98 — Fahrgestell-Vermessung-Exactgerät
49 — schlägt radial	99 — Auf Veranlassung des Werkes
50 — schlechte Schweißung	

KURZZEICHEN FÜR ARBEITEN

Montagearbeiten	A	— aus- und einbauen
	B	— aus- und einbauen (Ergänzungsposition)
	E	— ersetzen
	K	— komplettieren, umbauen
Prüf- und Einstellarbeiten	N	— nachträglich einbauen
	P	— prüfen
	V	— vermessen
Instandsetzungsarbeiten	S	— einstellen, einpassen, nachspannen, nachladen
	E	— ersetzen
	EE	— ersetzen (Ergänzungsposition)
	EU	— Unterteil ersetzen
	EO	— Oberteil ersetzen
	ET	— teilweise ersetzen
	T	— teilweise zerlegen und zusammenbauen, lösen und befestigen
	J	— instandsetzen, überholen
	U	— Unfallschäden beseitigen, ausbeulen, zuzüglich richten
	C	— entlüften
W	— wuchten	
O	— ausbohren, nachschneiden, nacharbeiten	
D	— dichten	
H	— aufpolstern	
F	— anfertigen	
X	— Geräusche beseitigen	
Lackierarbeiten	LM	— Montagearbeiten vor und nach der Lackierung
	LR	— Rohbau lackieren
	LG	— grundiertes Fahrzeug lackieren
	LA	— außen lackieren
	L	— außen und innen lackieren
	LU	— Unterteil lackieren
	LO	— Oberteil lackieren
	LE	— alten Lackaufbau entfernen, Fahrzeug grundieren
LB	— Lackschäden beseitigen	
LZ	— zweifarbig lackieren	
LD	— dreifarbig lackieren	
LS	— spachteln und schleifen	
Reinigungsarbeiten	R	— reinigen
	G	— gangbar machen
	Z	— Zusammenfassung mehrerer Einzel-Arbeitspositionen

Gruppe M

Motor: Allgemein

- 1 Motor
- 5 Motorprüfstand
- 8 Gummilager für Motorlagerung
- 10 Kurbelgehäuse
- 15 Nockenwelle
- 20 Kurbelwelle
- 22 Dichtring für Kurbelwelle
- 25 Schwungrad
- 27 Hohlschraube
- 35 Saugrohr
- 38 Dichtung (Zylinderkopfdeckel)
- 40 Zylinderkopf
- 43 Kipphebel
- 46 Ventileinstellschrauben
- 48 Ventilkappen
- 50 Ventile
- 53 Ventolfeder
- 55 Stößelstangen
- 57 Stößelschutzrohre
- 60 Zylinder und Kolben
- 63 Kolbenringe
- 70 Ölkühler
- 73 Ölpumpe
- 75 Ölüberdruckventil
- 77 Öleinfüllstutzen

Typ 1

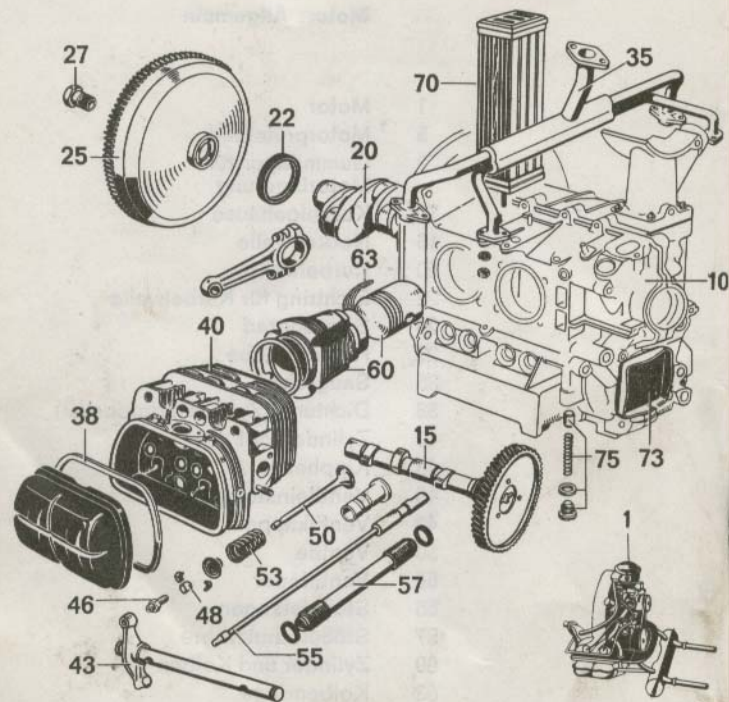

Motor = 1
 Motorprüfstand = 5

M Typ 2

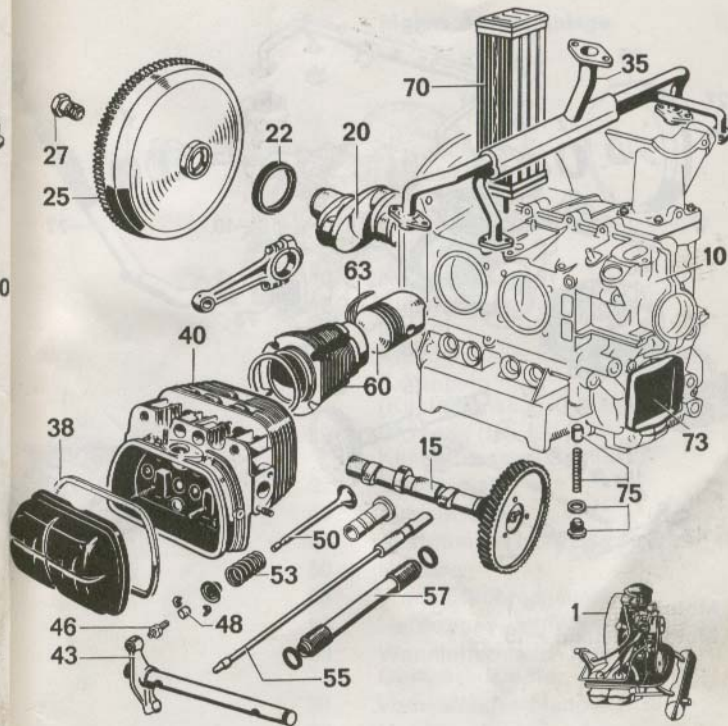

Motor = 1
 Motorprüfstand = 5

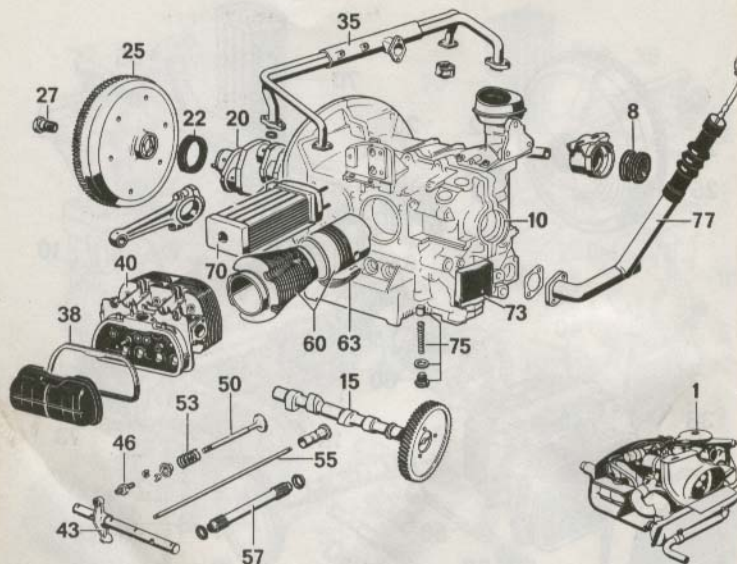

Motor = 1
 Motorprüfstand = 5

Motor: Auspuffanlage

Kühlung

Heizung

- 1 Riemenscheibe
- 3 Riemenscheibe (Lichtmaschine)
- 6 Keilriemen
- 10 Kühlgebläserad
- 13 Kühlgebläsegehäusehälfte hinten
- 14 Kühlgebläsegehäuse
- 17 Faltenbalg (Kühlluftansaug-Gehäuse)
- 19 Dichtung (Deckel für Kühlluftansaug-Gehäuse)
- 22 Thermostat
- 40 Auspufftopf
- 43 Austrittsrohr bzw. Dämpferrohr
- 50 Heizung
- 53 Warmluftführungsunterteil
- 56 Heizkörper bzw. Wärmetauscher
- 58 Warmluftschlauch bzw. Geräushdämpfer
- 59 Verbindungsschlauch f. Krümmer
- 62 Heizklappe bzw. Heizklappenkasten
- 65 Heizklappenzug
- 69 Fußheizung hinten

Typ 1

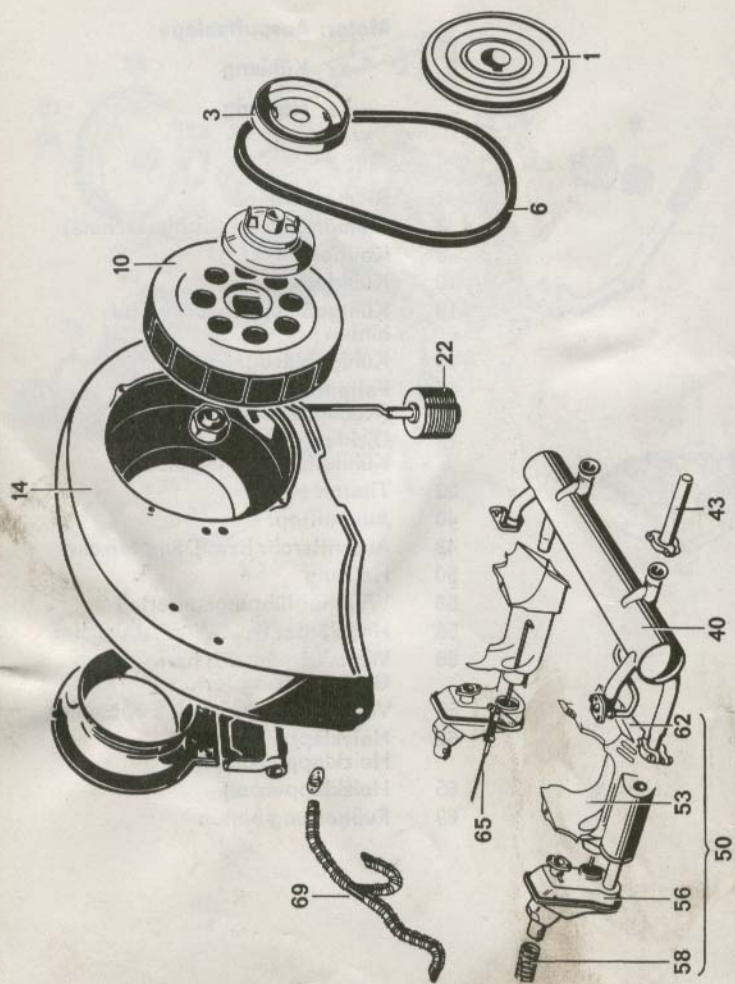

MA Typ 2

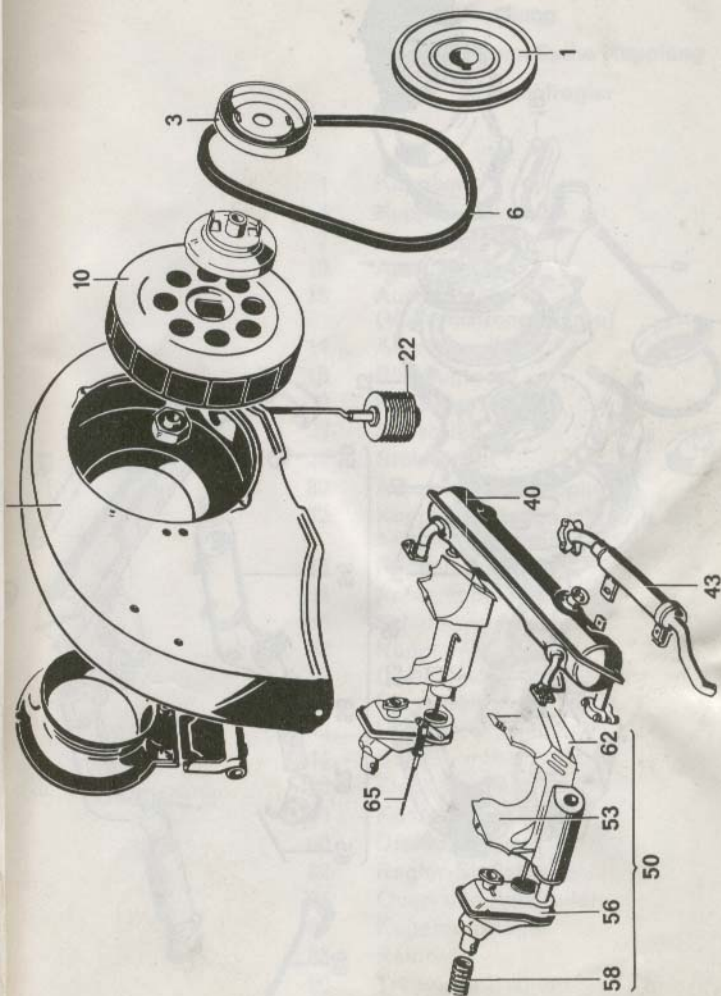

MA

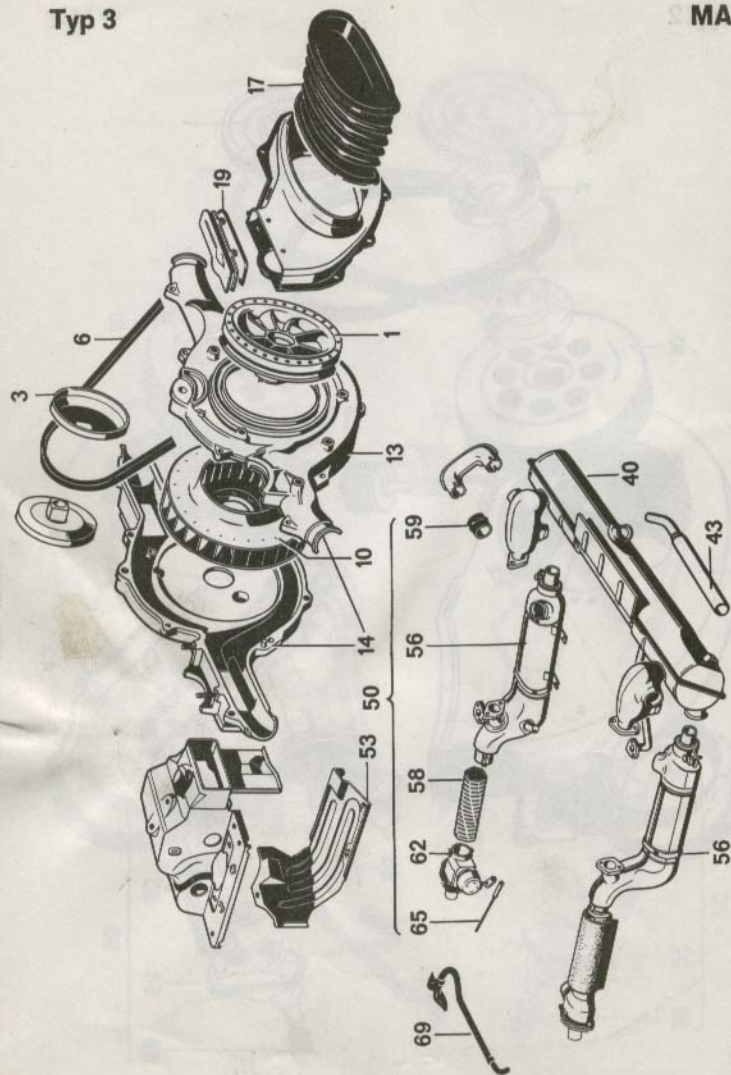

Motor: Kupplung

automatische Kupplung

Drehzahlregler

- | | |
|----|--|
| 1 | Kupplung |
| 4 | Kupplungsscheibe |
| 7 | Ausrückplatte |
| 10 | Ausrücklager |
| 13 | Ausrückwelle
(Vollsynchrongetriebe) |
| 14 | Ausrückwelle |
| 16 | Rückzugfeder |
| 20 | Kupplungsseil |
| 22 | Seilschloß |
| 25 | Stützwinkel |
| 30 | Automatische Kupplung |
| 32 | Kupplungsstange mit
Kupplungshebel |
| 33 | Rückzugfeder |
| 34 | Anfahrkupplung |
| 36 | Schaltkupplung |
| 38 | Kupplungsscheibe
(Schaltkupplung) |
| 40 | Servomotor |
| 42 | Unterdruckbehälter |
| 44 | Steuventil |
| 46 | Elektromagnet |
| 48 | Kontaktstück |
| 80 | Drehzahlregler |
| 82 | Regler-Stoßstange |
| 84 | Quer- und Axialfedern |
| 86 | Kugeldrucklager |
| 88 | Reibrad |
| 90 | Träger für Regler |

Typ 1

MK

Typ 2

MK

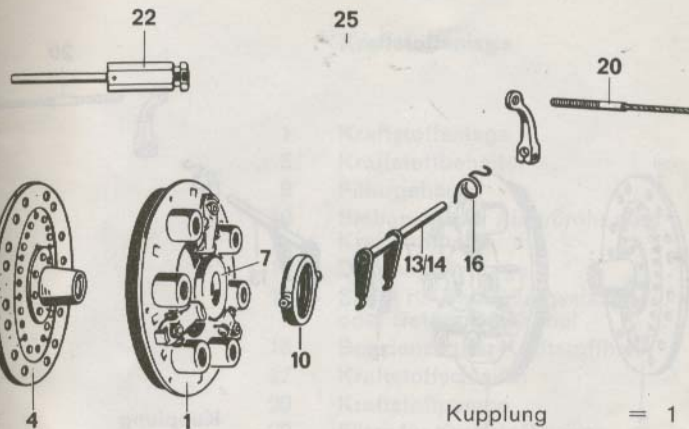
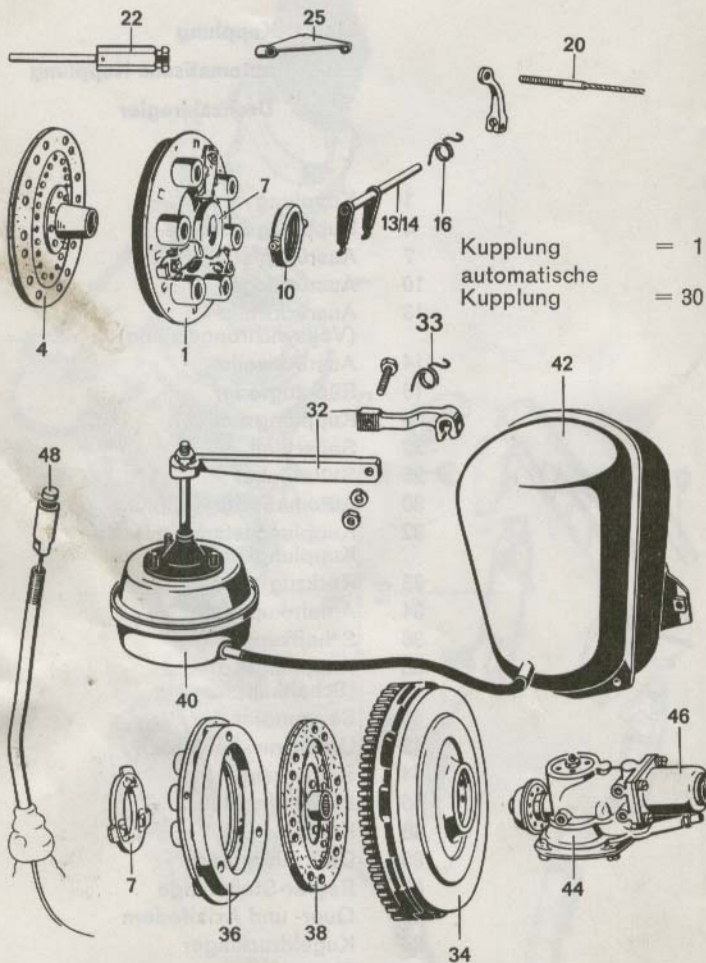

122/126

Drehzahlregler-Fliehkraft

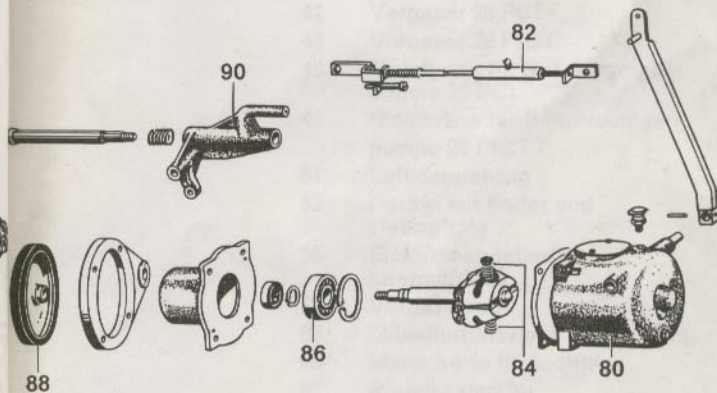

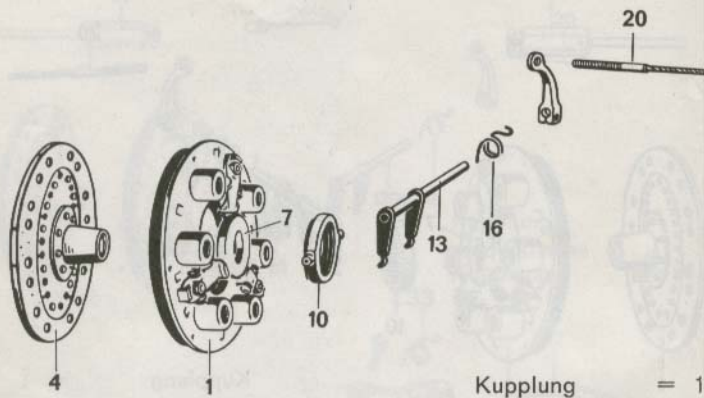

Kupplung = 1

Kraftstoffanlage

- 1 Kraftstoffanlage
- 5 Kraftstoffbehälter
- 9 Filtergehäuse
- 10 Siebansatz für Abflußrohr oder Kraftstoffhahn
- 12 Dichtung für Kegel
- 13 Splint für Betätigungsstange oder Betätigungshebel
- 15 Bowdenzug für Kraftstoffhahn
- 17 Kraftstoffschlauch
- 20 Kraftstoffpumpe
- 22 Filter für Kraftstoffpumpe
- 25 Membrane für Kraftstoffpumpe
- 27 Stößel für Kraftstoffpumpe
- 40 Vergaser
- 41 Vergaser 26 VFIS
- 42 Vergaser 28 PCI
- 43 Vergaser 28 PICT
- 48 Membrane für Beschleunigerpumpe 28 PCI
- 49 Membrane für Beschleunigerpumpe 28 PICT
- 51 Luftklappenzug
- 52 Deckel mit Feder und Heizspirale
- 55 Elektromagnetische Leerlaufdüse
- 58 Vergaserzug
- 63 Ölbadluftfilter mit Vorwärmung
- 66 Manschette für Luftfilter
- 67 Regelkasten für Vergaservorwärmung
- 70 Drehzahlbegrenzer

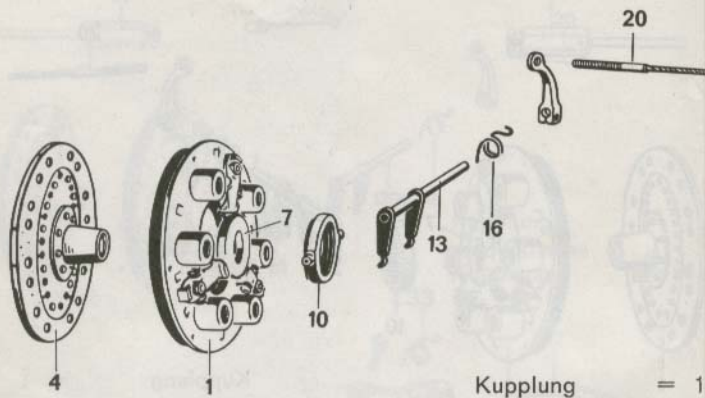

Kupplung = 1

Kraftstoffanlage

- 1 Kraftstoffanlage
- 5 Kraftstoffbehälter
- 9 Filtergehäuse
- 10 Siebansatz für Abflußrohr oder Kraftstoffhahn
- 12 Dichtung für Kegel
- 13 Splint für Betätigungsstange oder Betätigungshebel
- 15 Bowdenzug für Kraftstoffhahn
- 17 Kraftstoffschlauch
- 20 Kraftstoffpumpe
- 22 Filter für Kraftstoffpumpe
- 25 Membrane für Kraftstoffpumpe
- 27 Stößel für Kraftstoffpumpe
- 40 Vergaser
- 41 Vergaser 26 VFIS
- 42 Vergaser 28 PCI
- 43 Vergaser 28 PICT
- 48 Membrane für Beschleunigerpumpe 28 PCI
- 49 Membrane für Beschleunigerpumpe 28 PICT
- 51 Luftklappenzug
- 52 Deckel mit Feder und Heizspirale
- 55 Elektromagnetische Leerlaufdüse
- 58 Vergaserzug
- 63 Ölbadluftfilter mit Vorwärmung
- 66 Manschette für Luftfilter
- 67 Regelkasten für Vergaservorwärmung
- 70 Drehzahlbegrenzer

Typ 1

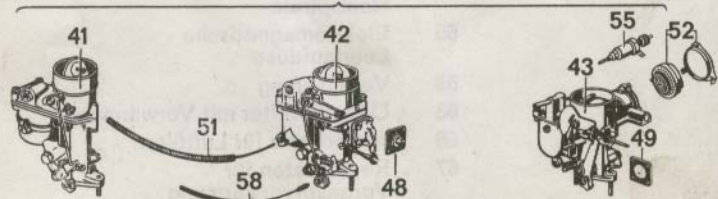
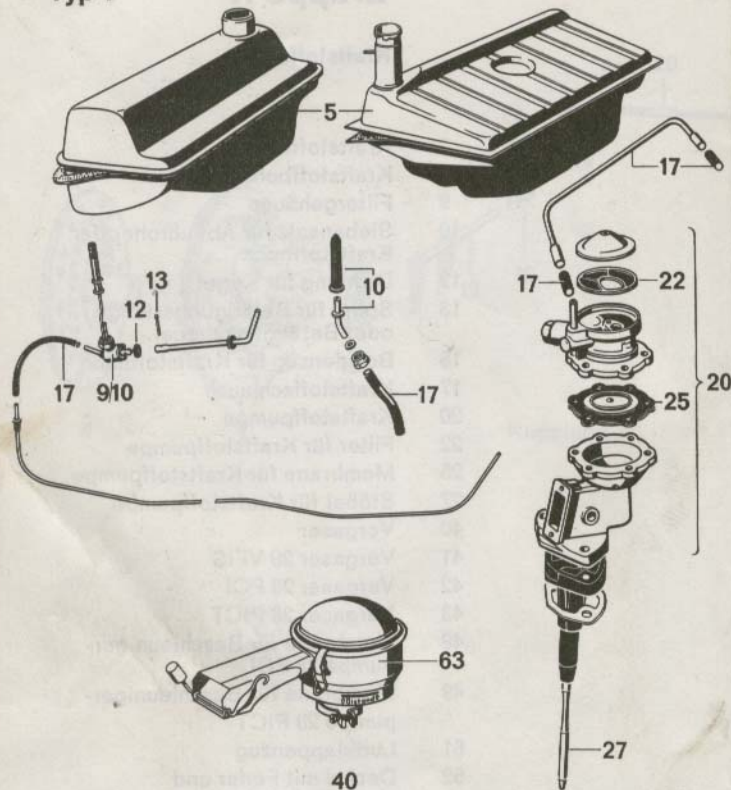

Kraftstoffanlage = 1

Typ 2

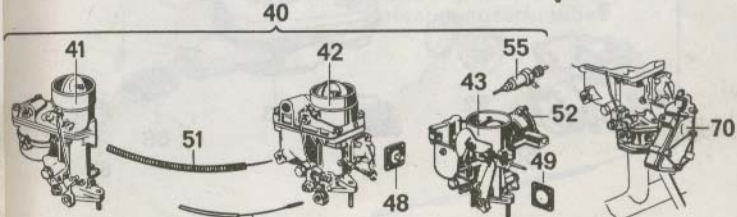
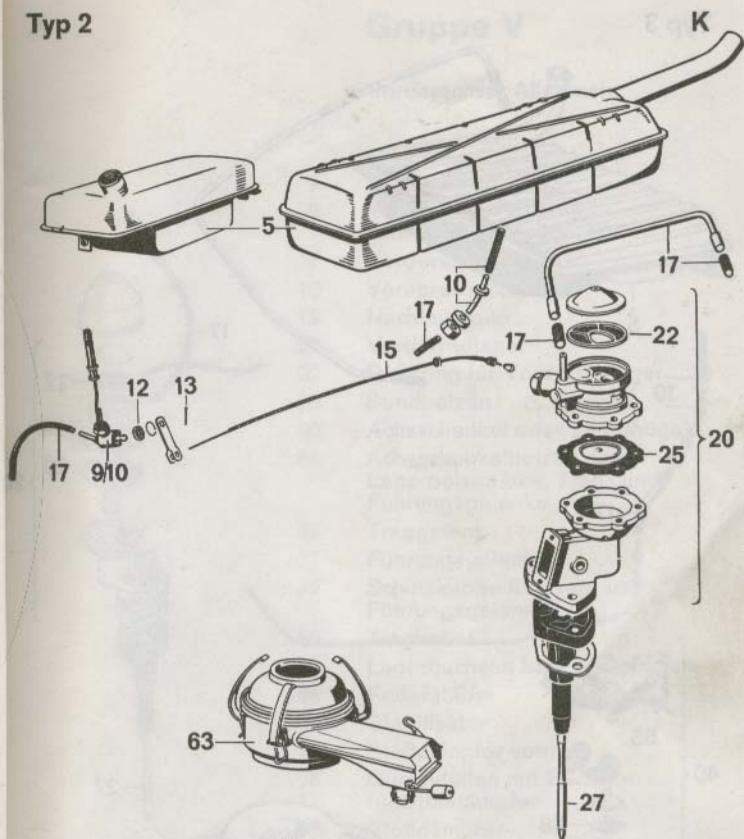

Kraftstoffanlage = 1

Vorderachse: Allgemein

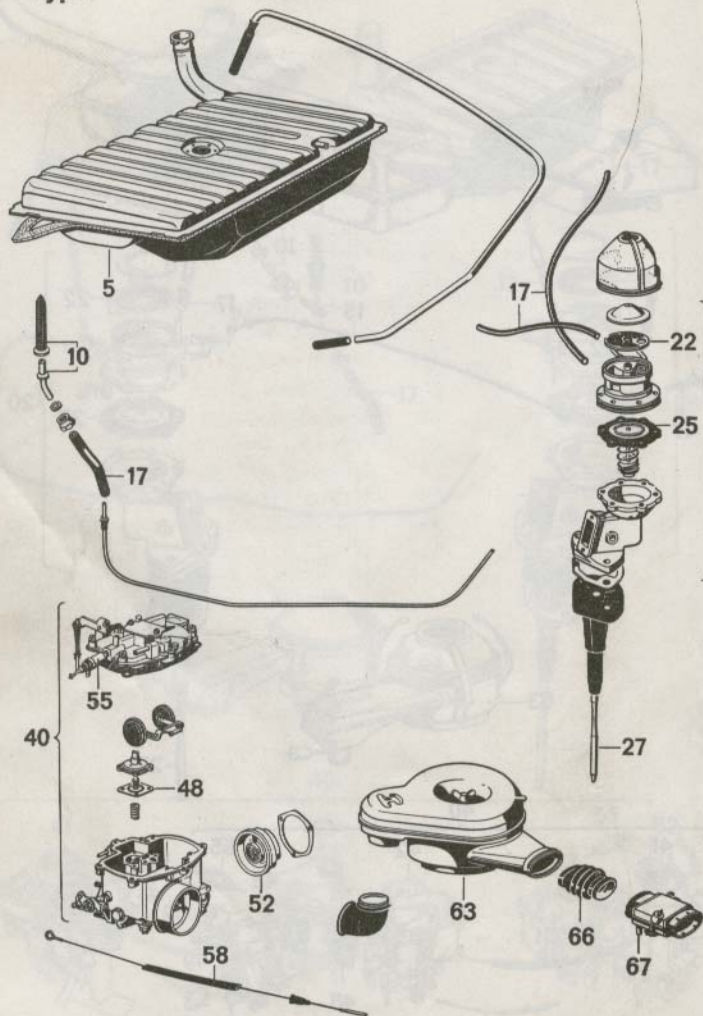

- 1 Vorderachse
- 5 Vorderachs-Prüfstand (Vorderachs-Meßgerät)
- 7 Vorderachshälfte
- 10 Vorderachskörper
- 15 Nachlaufkeile
- 20 Vorderradlager
- 22 Dichtring für Vorderradlager
- 28 Bundbolzen
- 30 Achsschenkel oder Lagerbügel
- 35 Achsschenkelbolzen oder Lagerbolzen bzw. Trag- und Führungsgelenke
- 36 Traggelenk
- 37 Führungsgelenk
- 40 Schutzkappe für Trag- und Führungsgelenke
- 50 Traghebel
- 52 Lagerbuchsen bzw. Nadellager
- 55 Federstäbe
- 58 Stabilisator
- 70 Stoßdämpfer vorn
- 73 Gummitüllen mit Buchsen für Stoßdämpfer
- 75 Stoßdämpfer-Befestigungsschraube

Kraftstoffanlage = 1

Vorderachse: Allgemein

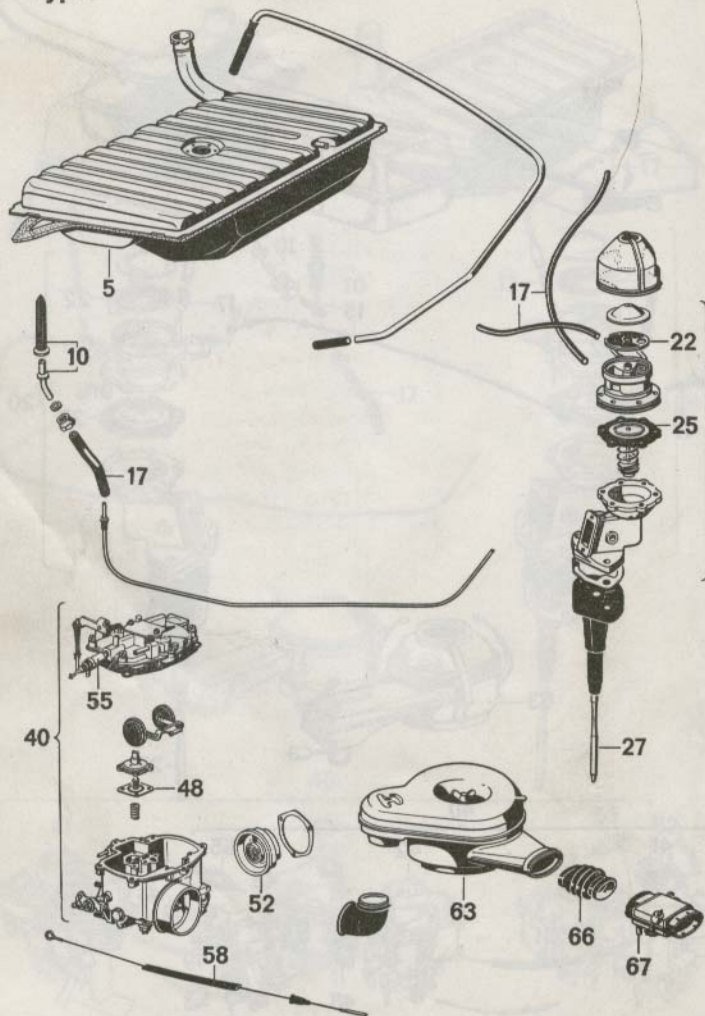

Kraftstoffanlage = 1

- 1 Vorderachse
- 5 Vorderachs-Prüfstand (Vorderachs-Meßgerät)
- 7 Vorderachshälfte
- 10 Vorderachskörper
- 15 Nachlaufkeile
- 20 Vorderradlager
- 22 Dichtring für Vorderradlager
- 28 Bundbolzen
- 30 Achsschenkel oder Lagerbügel
- 35 Achsschenkelbolzen oder Lagerbolzen bzw. Trag- und Führungsgelenke
- 36 Traggelenk
- 37 Führungsgelenk
- 40 Schutzkappe für Trag- und Führungsgelenke
- 50 Traghebel
- 52 Lagerbuchsen bzw. Nadellager
- 55 Federstäbe
- 58 Stabilisator
- 70 Stoßdämpfer vorn
- 73 Gummitüllen mit Buchsen für Stoßdämpfer
- 75 Stoßdämpfer-Befestigungsschraube

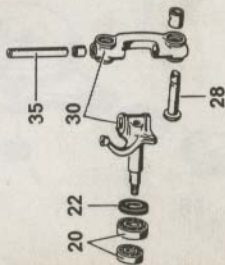
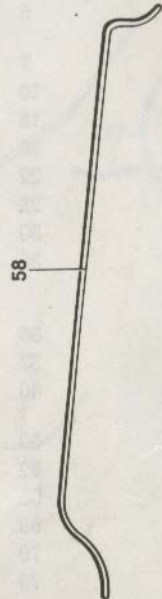
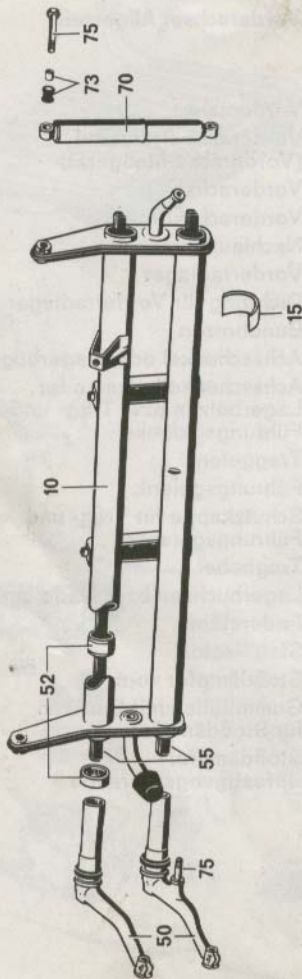

Vorderachse = 1
 Vorderachsprüfstand = 5
 (Vorderachsprüfgerät)
 Vorderachshälfte = 7

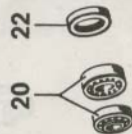
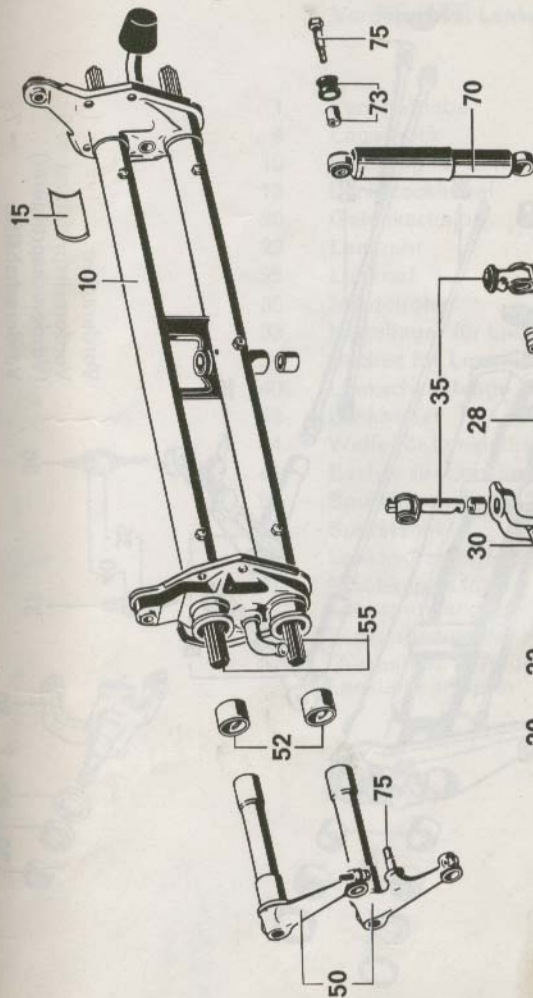

Vorderachse = 1
 Vorderachsprüfstand = 5
 (Vorderachsprüfgerät)
 Vorderachshälfte = 7

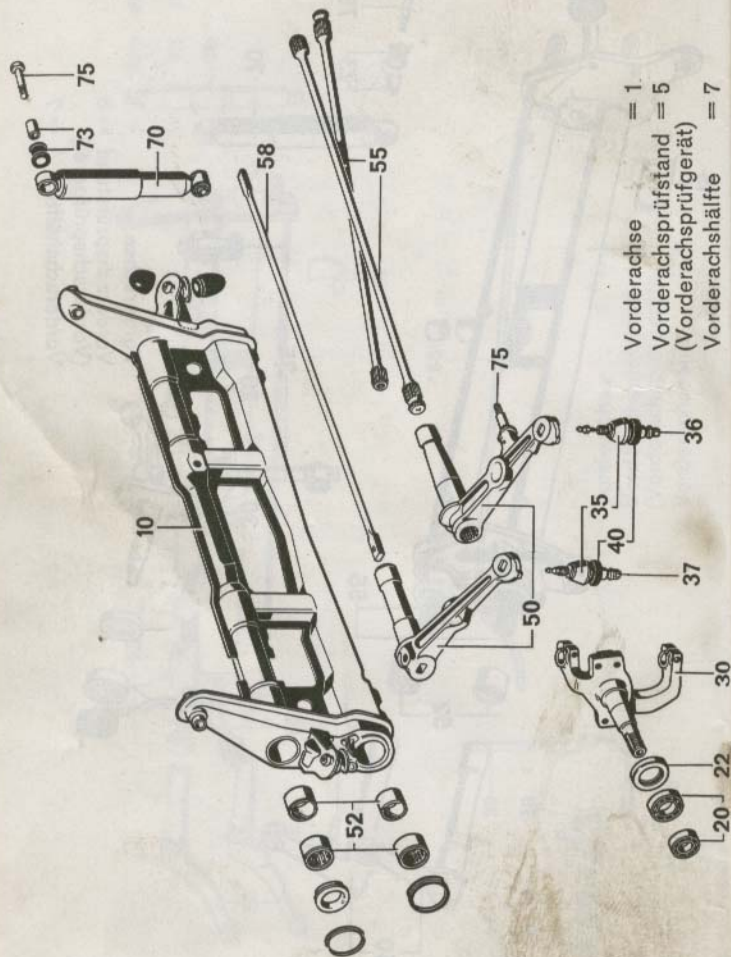

Vorderachse = 1
 Vorderachsprüfstand = 5
 (Vorderachsprüfgerät)
 Vorderachshälfte = 7

Vorderachse: Lenkung

- 1 Lenkgetriebe
- 4 Lagerbock
- 10 Dichtring für Lenkrollenwelle
- 13 Lenkstockhebel
- 20 Gelenkscheibe
- 22 Lenkrohr
- 25 Lenkrad
- 30 Mantelrohr
- 33 Kugellager für Lenkrohr
- 34 Buchse für Lenkrohr
- 40 Lenkschubstange
- 42 Lenkhebel
- 44 Welle für Lenkhebel
- 46 Buchse für Lenkhebelwelle
- 50 Spurstangenhebel
- 52 Spurstange
- 55 Lenkspurstangenkopf
- 57 Staubkappe für Lenkspurstangenkopf
- 60 Lenkungsdämpfer
- 64 Gummitülle mit Buchse für Lenkungsdämpfer

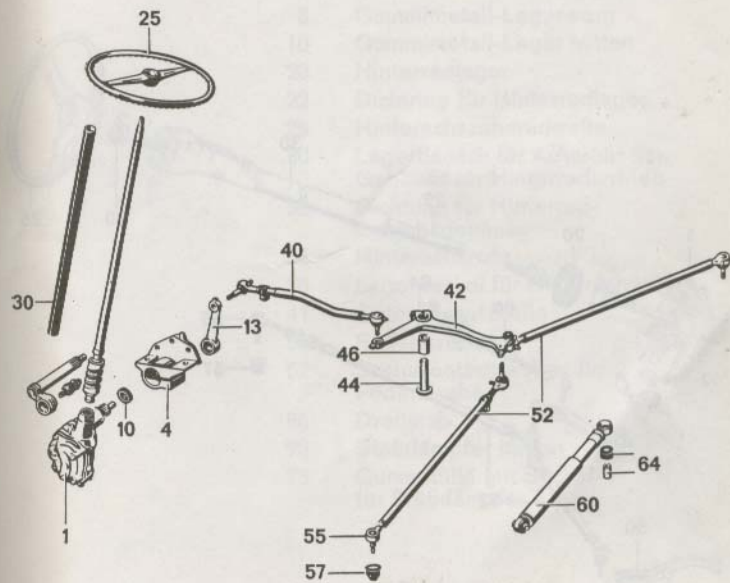
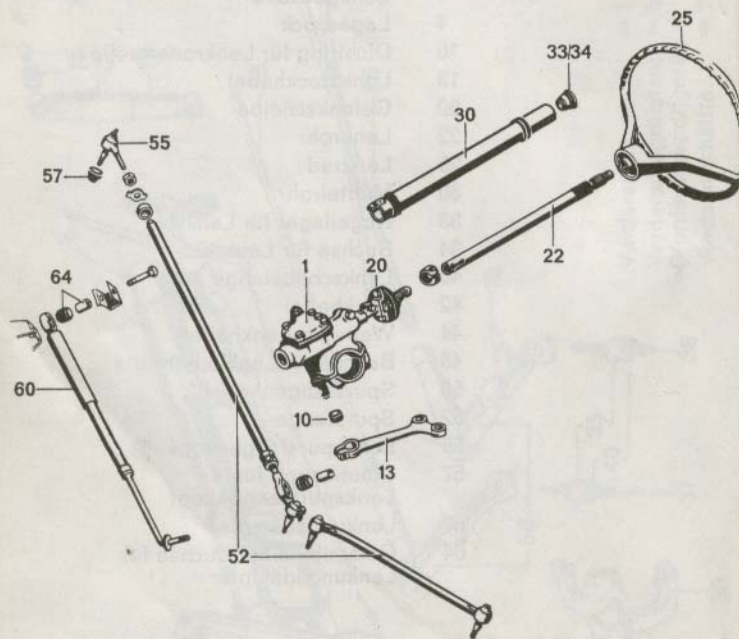

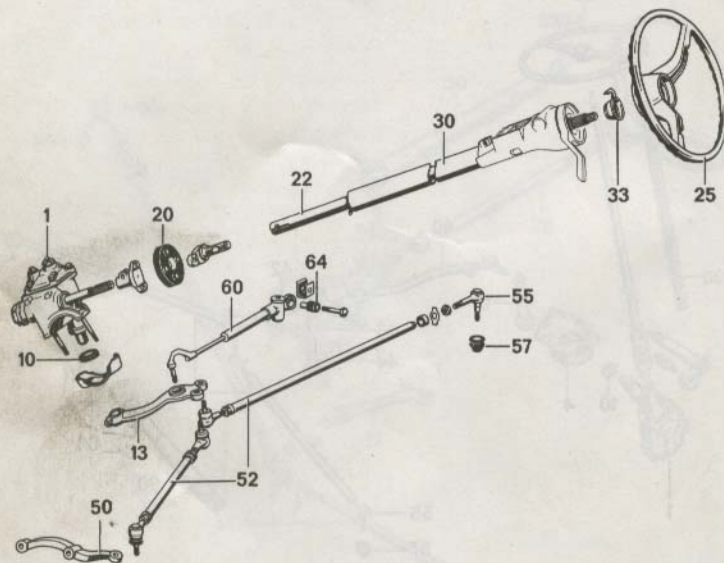

Hinterachse: Allgemein

- 1 Hinterachse vollständig
- 8 Gummimetall-Lager vorn
- 10 Gummimetall-Lager hinten
- 20 Hinterradlager
- 22 Dichtring für Hinterradlager
- 25 Hinterachszahnradwelle
- 30 Lagerflansch für Achsrohr bzw. Gehäuse für Hinterradantrieb
- 32 Dichtung für Hinterrad-antriebsgehäuse
- 35 Hinterachsrohr
- 38 Lagerdeckel für Hinterachsrohr
- 41 Gelenkschutzhülle
- 50 Federstrebe
- 52 Sechskantschrauben für Federstrebe
- 55 Drehstab
- 70 Stoßdämpfer hinten
- 73 Gummitülle mit Buchse für Stoßdämpfer

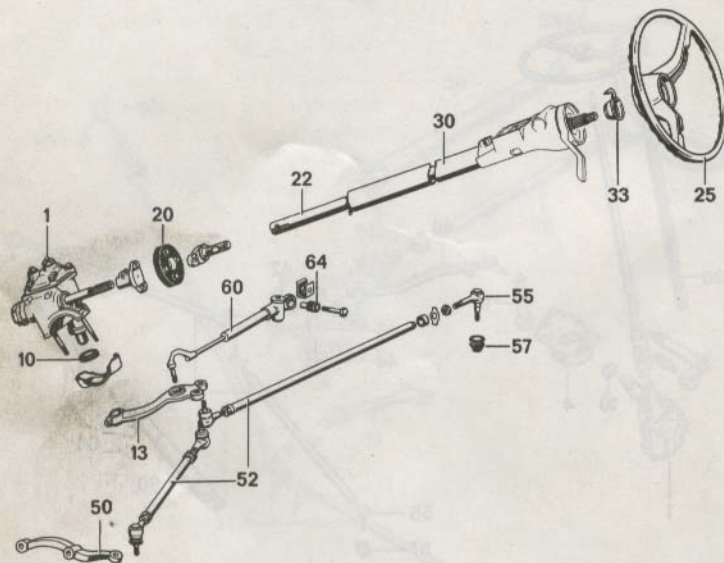

Hinterachse: Allgemein

- 1 Hinterachse vollständig
- 8 Gummimetall-Lager vorn
- 10 Gummimetall-Lager hinten
- 20 Hinterradlager
- 22 Dichtring für Hinterradlager
- 25 Hinterachszahnradwelle
- 30 Lagerflansch für Achsrohr bzw. Gehäuse für Hinterradantrieb
- 32 Dichtung für Hinterrad-antriebsgehäuse
- 35 Hinterachsrohr
- 38 Lagerdeckel für Hinterachsrohr
- 41 Gelenkschutzhülle
- 50 Federstrebe
- 52 Sechskantschrauben für Federstrebe
- 55 Drehstab
- 70 Stoßdämpfer hinten
- 73 Gummitülle mit Buchse für Stoßdämpfer

Typ 1

H

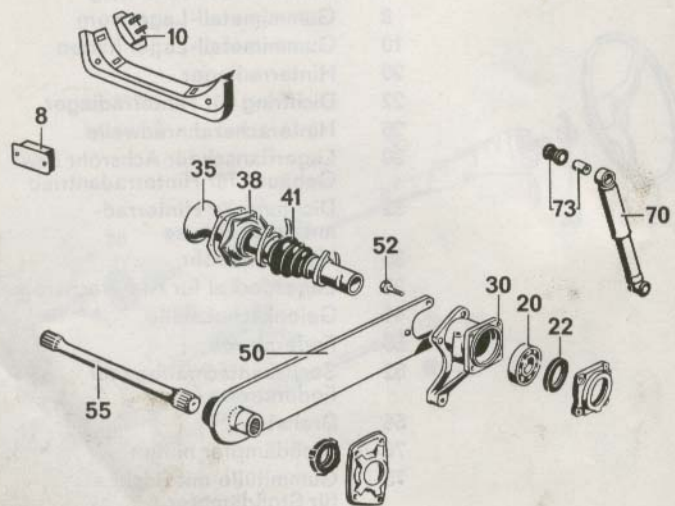

Hinterachse vollständig = 1

Typ 2

H

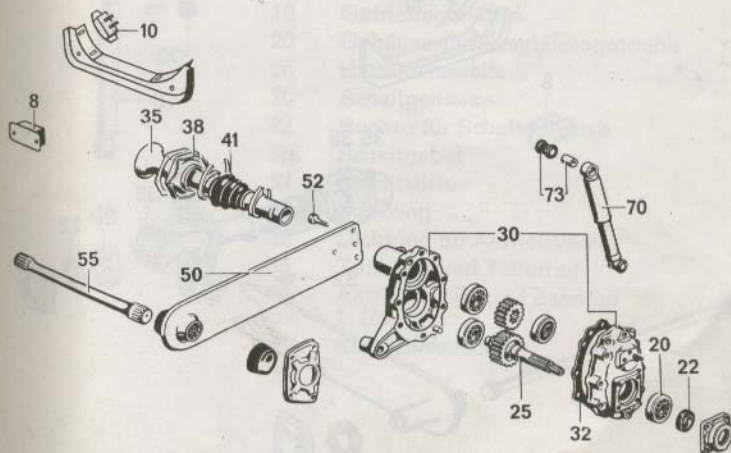

Hinterachse vollständig = 1

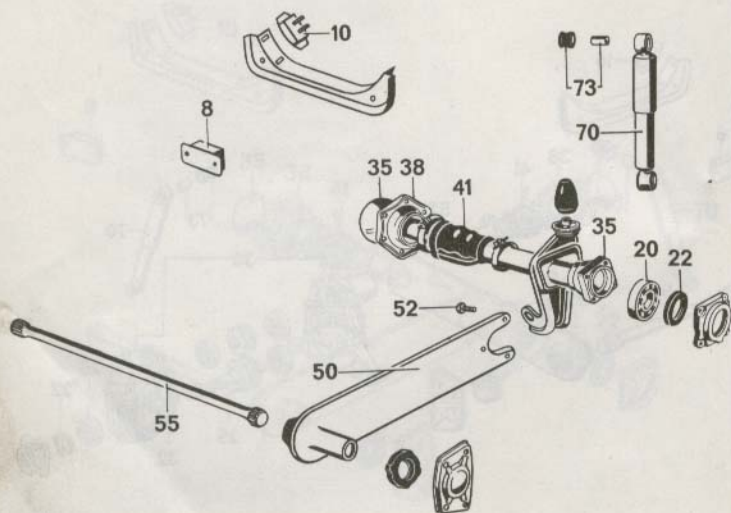

Hinterachse vollständig = 1

Hinterachse: Teilsynchrongetriebe

- 1 Hinterachse mit Getriebe
- 5 Getriebeprüfstand
- 10 Getriebegehäuse
- 20 Gehäuse für Ausgleichsgetriebe
- 25 Hinterachswelle
- 30 Schaltgehäuse
- 32 Buchse für Schaltgehäuse
- 35 Schaltgabel
- 37 Schaltstifte
- 50 Triebbling
- 52 Dichtring für Antriebswelle
- 55 Triebbling und Tellerrad
- 60 Antriebswelle und Zahnrad 1. Gang
- 70 Rücklaufachse

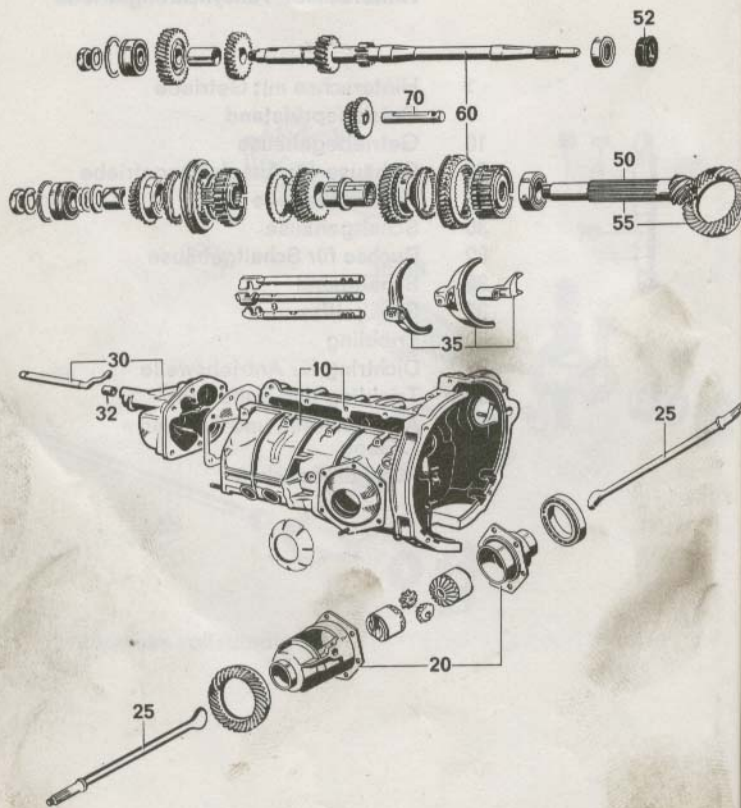

Hinterachse mit Getriebe = 1
 (Teilsynchron)
 Getriebeprüfstand = 5

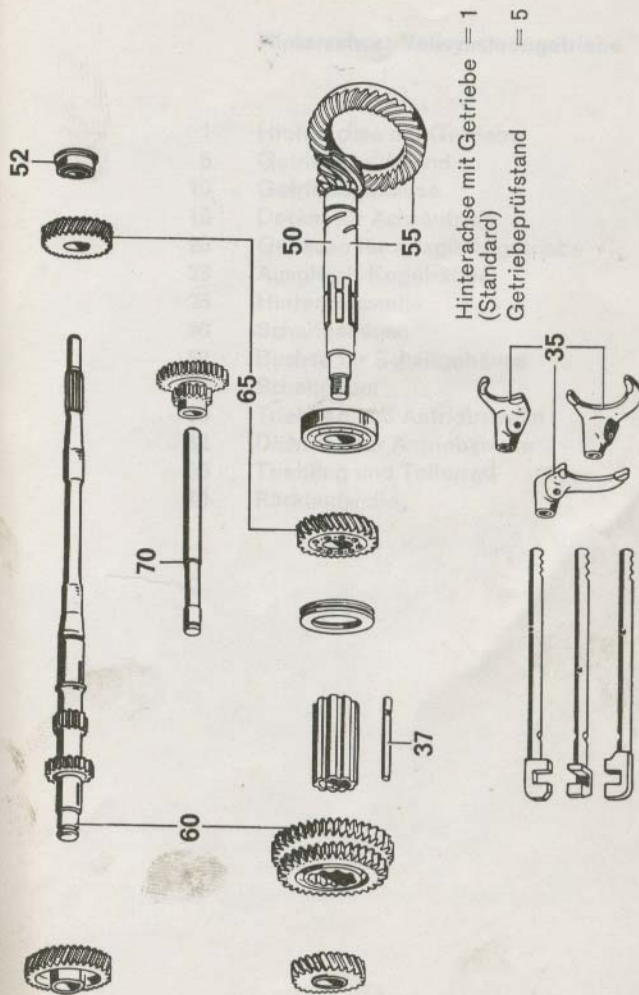

Hinterachse mit Getriebe = 1
 (Standard)
 Getriebeprüfstand = 5

Gruppe HV

Hinterachse: Vollsynchrongetriebe

- 1 Hinterachse mit Getriebe
- 5 Getriebeprüfstand
- 10 Getriebegehäuse
- 15 Deckel für Achsantrieb
- 20 Gehäuse für Ausgleichgetriebe
- 23 Ausgleich-Kegelräder
- 25 Hinterachswelle
- 30 Schaltgehäuse
- 32 Buchse für Schaltgehäuse
- 35 Schaltgabel
- 50 Triebbling und Antriebswelle
- 52 Dichtring für Antriebswelle
- 55 Triebbling und Tellerrad
- 70 Rücklaufwelle

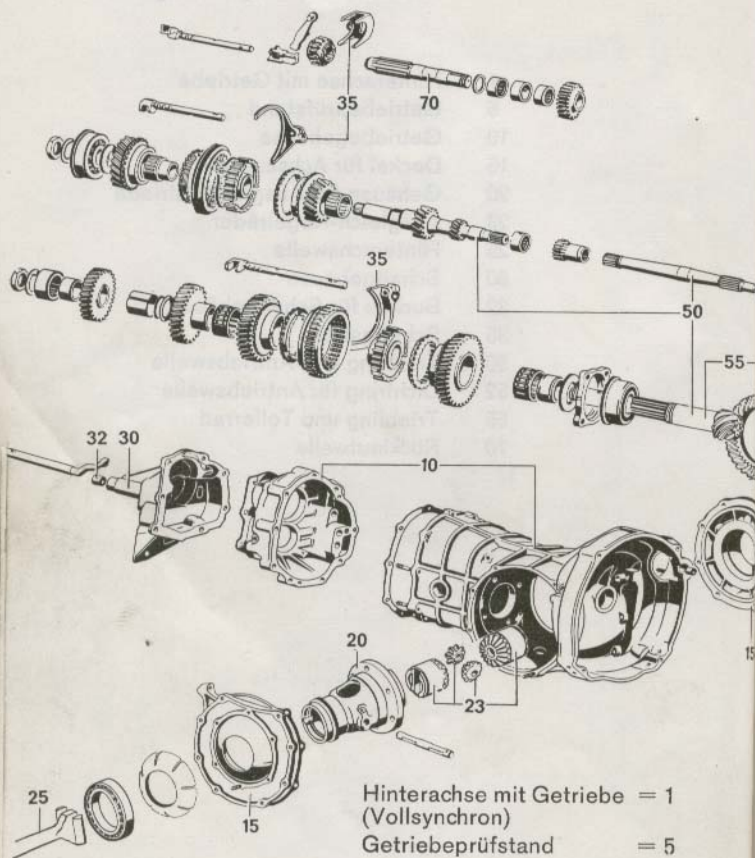

Bremse, hydraulisch,
Räder, Reifen

- 1 Hydraulische Bremsanlage
- 6 Vorderradbremse (vollständig)
- 7 Hinterradbremse (vollständig)
- 11 Bremstrommel vorn
- 12 Bremstrommel hinten
- 15 Radschrauben
- 20 Bremsbacken vorn und hinten
- 21 Bremsbacken vorn
- 22 Bremsbacken hinten
- 25 Bremsbeläge vorn und hinten
- 26 Bremsbeläge vorn
- 27 Bremsbeläge hinten
- 31 Bremsträger vorn
- 32 Bremsträger hinten
- 37 Handbremsseil
- 40 Handbremse
- 50 Hauptbremszylinder
- 52 Ausgleichbehälter für Hauptbremszylinder
- 56 Radbremszylinder vorn
- 57 Radbremszylinder hinten
- 60 Bremsschlauch
- 63 Bremsleitung vorn oder hinten
- 65 Bremsleitung vom Hauptbremszylinder zum Verteiler
- 70 Scheibenrad
- 72 Klemmfeder für Radkappe
- 74 Radkappe
- 77 Bereifung
- 80 Rad

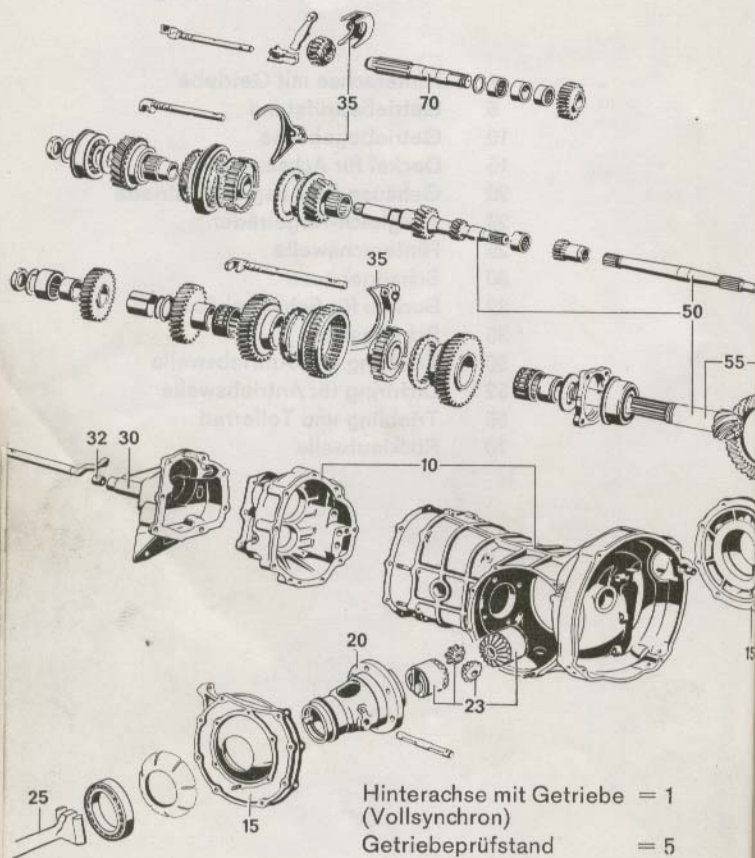

Bremse, hydraulisch,
Räder, Reifen

- 1 Hydraulische Bremsanlage
- 6 Vorderradbremse (vollständig)
- 7 Hinterradbremse (vollständig)
- 11 Bremstrommel vorn
- 12 Bremstrommel hinten
- 15 Radschrauben
- 20 Bremsbacken vorn und hinten
- 21 Bremsbacken vorn
- 22 Bremsbacken hinten
- 25 Bremsbeläge vorn und hinten
- 26 Bremsbeläge vorn
- 27 Bremsbeläge hinten
- 31 Bremsträger vorn
- 32 Bremsträger hinten
- 37 Handbremsseil
- 40 Handbremse
- 50 Hauptbremszylinder
- 52 Ausgleichbehälter für Hauptbremszylinder
- 56 Radbremszylinder vorn
- 57 Radbremszylinder hinten
- 60 Brems Schlauch
- 63 Bremsleitung vorn oder hinten
- 65 Bremsleitung vom Hauptbremszylinder zum Verteiler
- 70 Scheibenrad
- 72 Klemmfeder für Radkappe
- 74 Radkappe
- 77 Bereifung
- 80 Rad

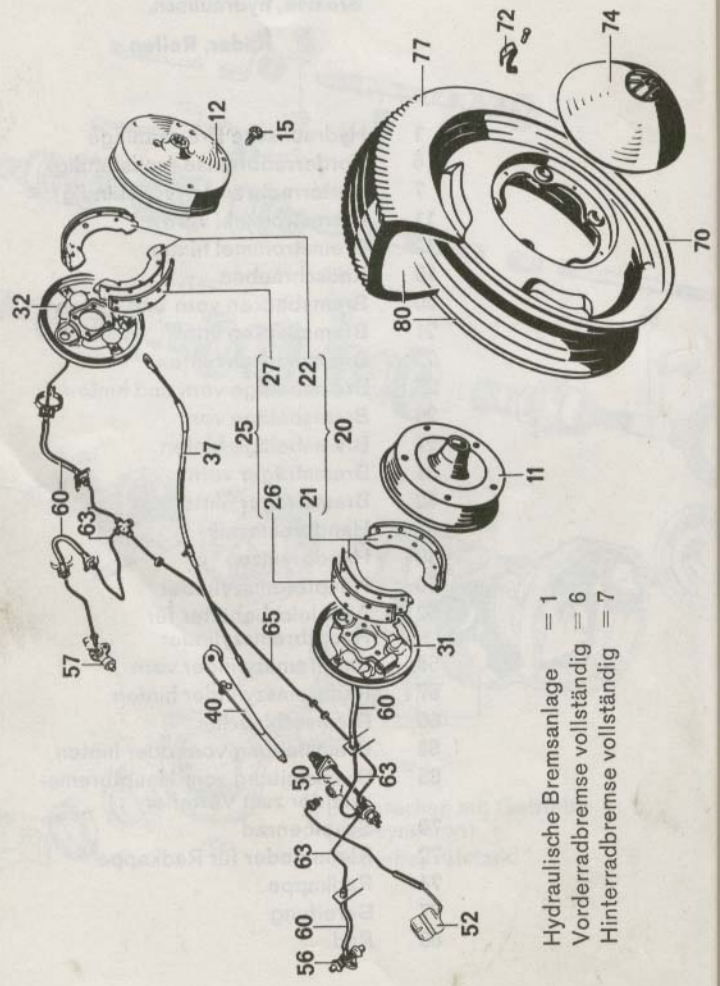

- Hydraulische Bremsanlage = 1
- Vorderradbremse vollständig = 6
- Hinterradbremse vollständig = 7

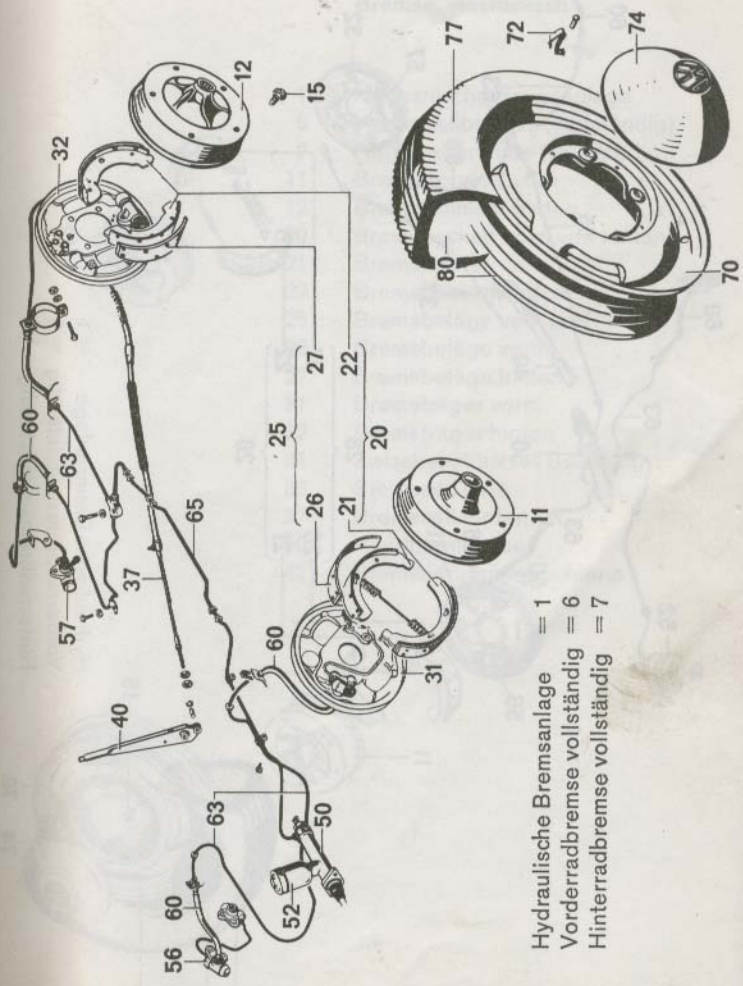

- Hydraulische Bremsanlage = 1
- Vorderradbremse vollständig = 6
- Hinterradbremse vollständig = 7

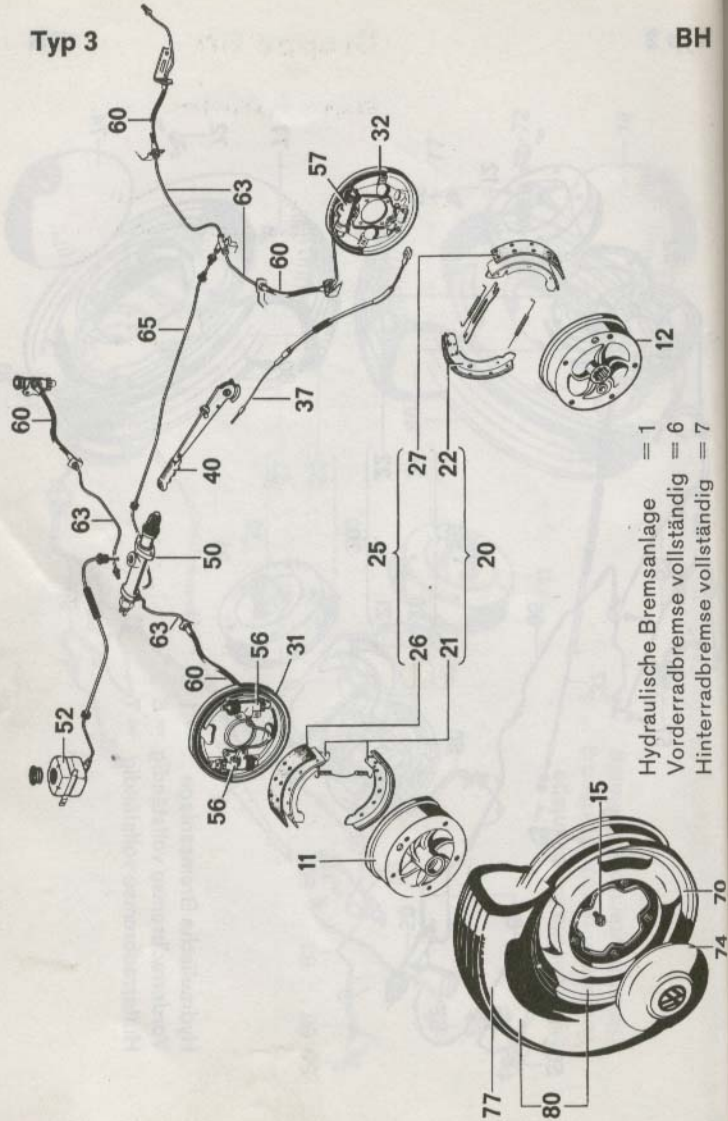

Hydraulische Bremsanlage = 1
 Vorderradbremse vollständig = 6
 Hinterradbremse vollständig = 7

Bremse, mechanisch

- 1 Mechanische Bremsanlage
- 6 Vorderradbremse (vollständig)
- 7 Hinterradbremse (vollständig)
- 11 Bremstrommel vorn
- 12 Bremstrommel hinten
- 20 Bremsbacken vorn und hinten
- 21 Bremsbacken vorn
- 22 Bremsbacken hinten
- 25 Bremsbeläge vorn und hinten
- 26 Bremsbeläge vorn
- 27 Bremsbeläge hinten
- 31 Bremsträger vorn
- 32 Bremsträger hinten
- 35 Zwischenstück für Bremsseil
- 36 Bremsseil vorn
- 37 Bremsseil hinten
- 40 Handbremshebel
- 42 Bremsbetätigungsschiene

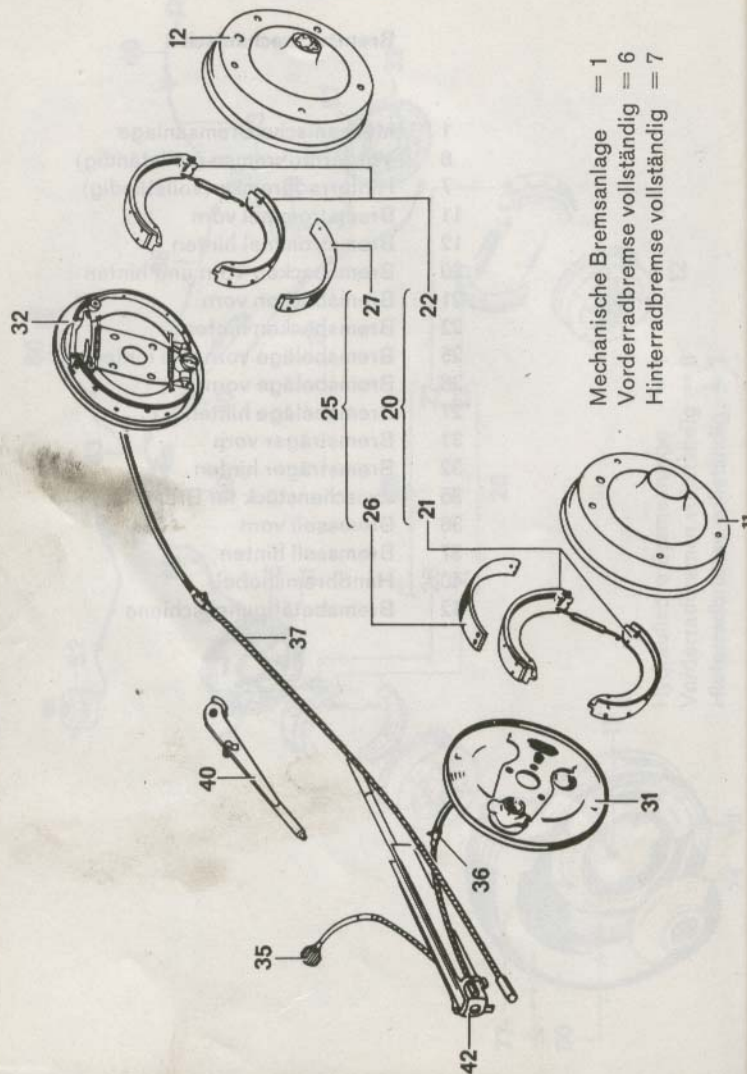

Mechanische Bremsanlage = 1
 Vorderradbremse vollständig = 6
 Hinterradbremse vollständig = 7

Rahmen, Fußhebelwerk,
 Schaltgestänge

- | | |
|----|---|
| 1 | Rahmen (Fahrgestell) |
| 5 | Fahrschemel |
| 10 | Rahmenkopf |
| 15 | Bodenblech |
| 17 | Wagenheberaufnahme |
| 20 | Laufschienen
Verlängerte Laufschienen |
| 25 | Kraftstoffleitung |
| 27 | Alle Seilzüge |
| 30 | Kupplungsfußhebelwelle
bzw. Fußhebelwerk |
| 33 | Kupplungsfußhebel |
| 35 | Bremsfußhebel |
| 36 | Rückzugfeder für Bremsfußhebel |
| 40 | Gaspedal |
| 50 | Schalthebel |
| 53 | Schaltstange bzw.
Schaltstange vorn |
| 54 | Schaltstange hinten |
| 57 | Schaltstangenkupplung
bzw. Schaltstangenkupplung
hinten |
| 60 | Schaltstangenlager |
| 63 | Hülse für Schaltstangenführung |
| 65 | Schaltstroß |
| 80 | Optisches Achsmeßgerät |
| 82 | Stoßdämpferprüfstand |
| 83 | Rollen-Bremsenprüfstand |
| 85 | Leistungsprüfstand |

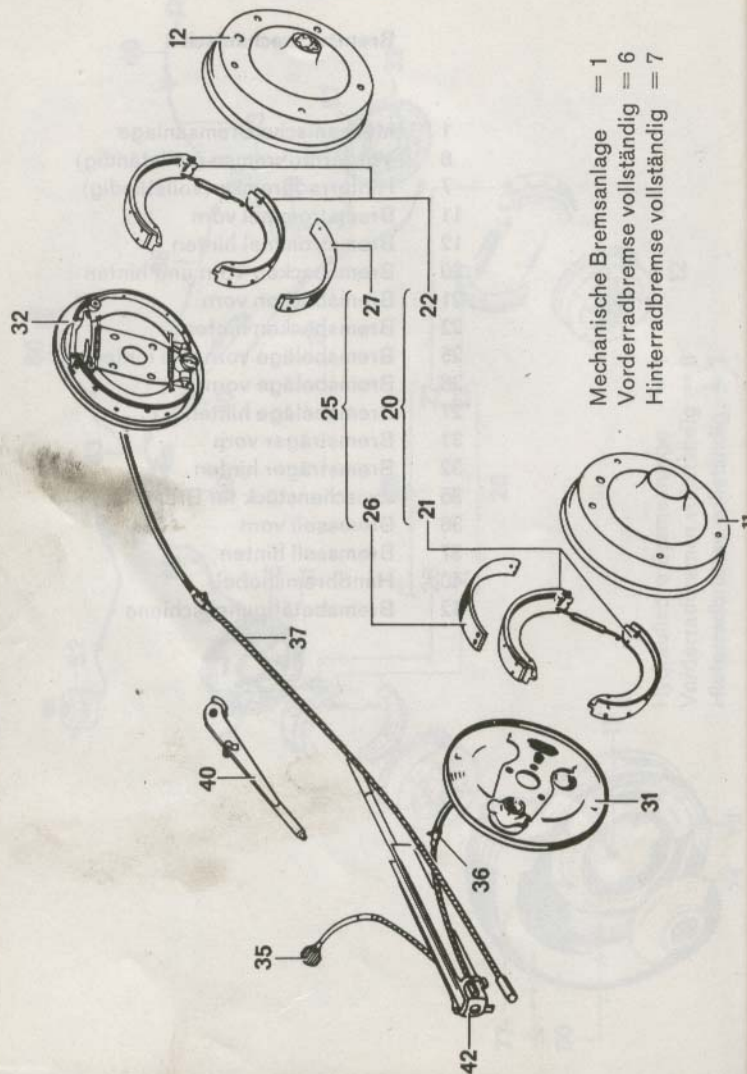

Mechanische Bremsanlage = 1
 Vorderradbremse vollständig = 6
 Hinterradbremse vollständig = 7

Rahmen, Fußhebelwerk,
 Schaltgestänge

- 1 Rahmen (Fahrgestell)
- 5 Fahrschemel
- 10 Rahmenkopf
- 15 Bodenblech
- 17 Wagenheberaufnahme
- 20 Laufschienen
Verlängerte Laufschienen
- 25 Kraftstoffleitung
- 27 Alle Seilzüge
- 30 Kupplungsfußhebelwelle
bzw. Fußhebelwerk
- 33 Kupplungsfußhebel
- 35 Bremsfußhebel
- 36 Rückzugfeder für Bremsfußhebel
- 40 Gaspedal
- 50 Schalthebel
- 53 Schaltstange bzw.
Schaltstange vorn
- 54 Schaltstange hinten
- 57 Schaltstangenkupplung
bzw. Schaltstangenkupplung
hinten
- 60 Schaltstangenlager
- 63 Hülse für Schaltstangenführung
- 65 Schaltschloß
- 80 Optisches Achsmeßgerät
- 82 Stoßdämpferprüfstand
- 83 Rollen-Bremsenprüfstand
- 85 Leistungsprüfstand

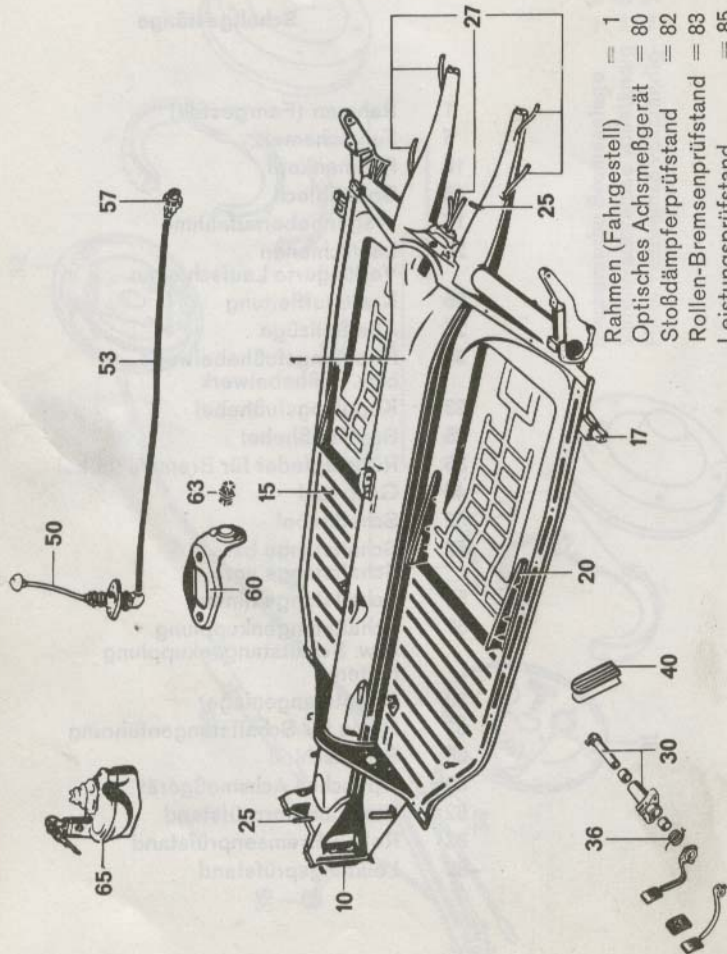

- = 1 Rahmen (Fahrgestell)
- = 80 Optisches Achsmeßgerät
- = 82 Stoßdämpferprüfstand
- = 83 Rollen-Bremsenprüfstand
- = 85 Leistungsprüfstand

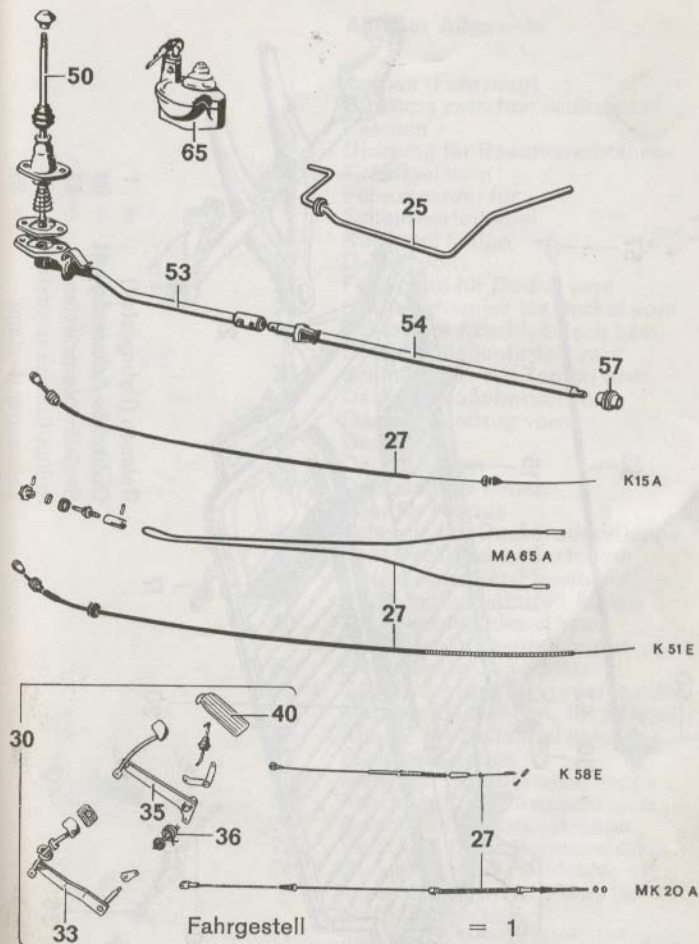

- = 1 Fahrgestell
- = 80 Optisches Achsmeßgerät
- = 82 Stoßdämpferprüfstand
- = 83 Rollen-Bremsenprüfstand
- = 85 Leistungsprüfstand

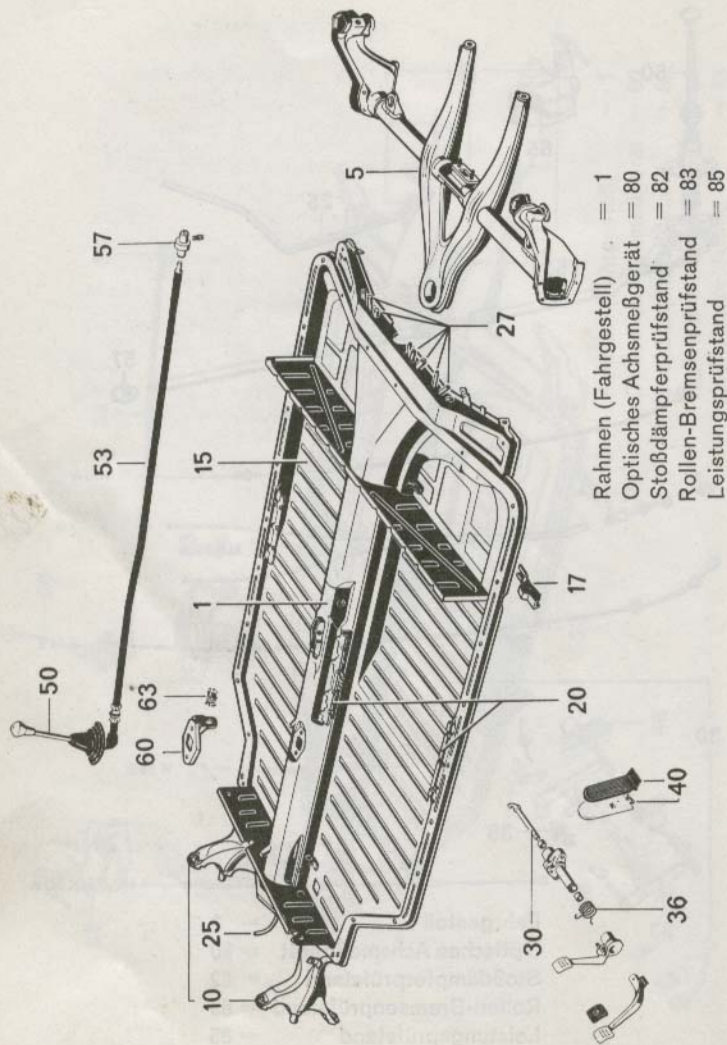

Aufbau: Allgemein

- 1 Aufbau (Fahrzeug)
- 5 Dichtung zwischen Aufbau und Rahmen
- 7 Dichtung für Reserveradwanne
- 10 Kotflügel vorn
- 12 Führungsrohr für Scheinwerferkabel
- 15 Kotflügel hinten
- 20 Deckel vorn
- 22 Federstab für Deckel vorn
- 25 Deckelscharnier für Deckel vorn
- 28 Schloß am Abschlußblech bzw. Deckelschloßunterteil vorn
- 30 Schloßträger mit Zapfen bzw. Deckelschloßoberteil vorn
- 32 Deckelschloßzug vorn
- 35 Deckelgriff
- 40 Deckel hinten
- 42 Deckelstütze hinten oder für Klappe
- 45 Scharnier für Deckel oder Klappe bzw. Deckelscharnier hinten
- 46 Deckelscharnier-Pianoband
- 48 Deckelschloßunterteil hinten
- 50 Deckelschloß hinten bzw. Deckelschloßoberteil hinten
- 52 Deckelschloßzug hinten
- 55 Gummidichtung für vorderen oder hinteren Deckel bzw. für Klappe
- 60 Klappe am Seitenteil unten
- 62 Rückwandklappe
- 65 Scharnier für Rückwandklappe
- 67 Anschlag für Rückwandklappe
- 70 Schloß für Rückwandklappe
- 72 Verschuß für Motorraumdeckel
- 74 Gummidichtung für Motorabdeckung bzw. Dichtung für Motorraumdeckel
- 77 Klappe f. Kraftstoffeinfüllöffnung
- 80 Ladeklappe seitlich
- 83 Ladeklappe hinten
- 85 Scharnier für Ladeklappe
- 87 Verschuß für Ladeklappe

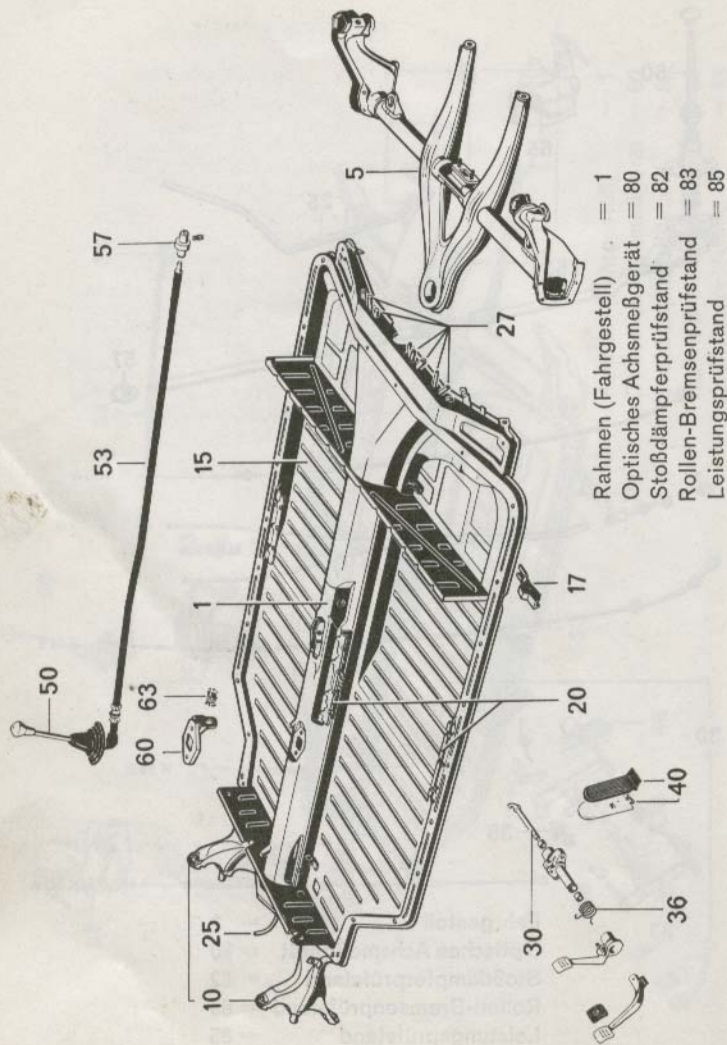

Aufbau: Allgemein

- 1 Aufbau (Fahrzeug)
- 5 Dichtung zwischen Aufbau und Rahmen
- 7 Dichtung für Reserveradwanne
- 10 Kotflügel vorn
- 12 Führungsrohr für Scheinwerferkabel
- 15 Kotflügel hinten
- 20 Deckel vorn
- 22 Federstab für Deckel vorn
- 25 Deckelscharnier für Deckel vorn
- 28 Schloß am Abschlußblech bzw. Deckelschloßunterteil vorn
- 30 Schloßträger mit Zapfen bzw. Deckelschloßoberteil vorn
- 32 Deckelschloßzug vorn
- 35 Deckelgriff
- 40 Deckel hinten
- 42 Deckelstütze hinten oder für Klappe
- 45 Scharnier für Deckel oder Klappe bzw. Deckelscharnier hinten
- 46 Deckelscharnier-Pianoband
- 48 Deckelschloßunterteil hinten
- 50 Deckelschloß hinten bzw. Deckelschloßoberteil hinten
- 52 Deckelschloßzug hinten
- 55 Gummidichtung für vorderen oder hinteren Deckel bzw. für Klappe
- 60 Klappe am Seitenteil unten
- 62 Rückwandklappe
- 65 Scharnier für Rückwandklappe
- 67 Anschlag für Rückwandklappe
- 70 Schloß für Rückwandklappe
- 72 Verschuß für Motorraumdeckel
- 74 Gummidichtung für Motorabdeckung bzw. Dichtung für Motorraumdeckel
- 77 Klappe f. Kraftstoffeinfüllöffnung
- 80 Ladeklappe seitlich
- 83 Ladeklappe hinten
- 85 Scharnier für Ladeklappe
- 87 Verschuß für Ladeklappe

Typ 1

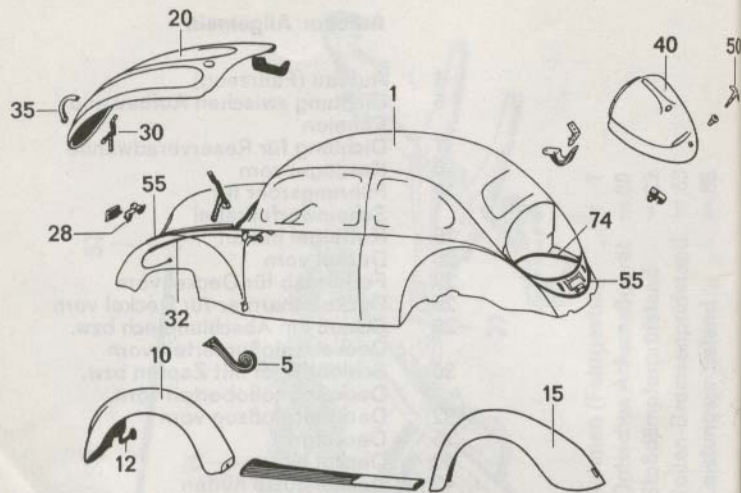

Modell 143

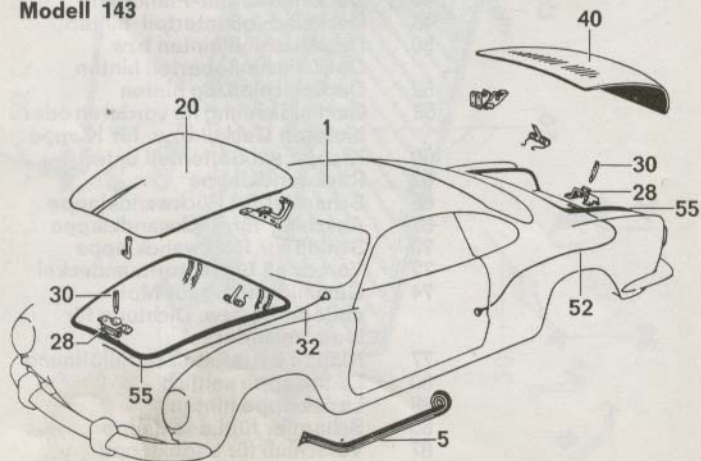

Typ 2

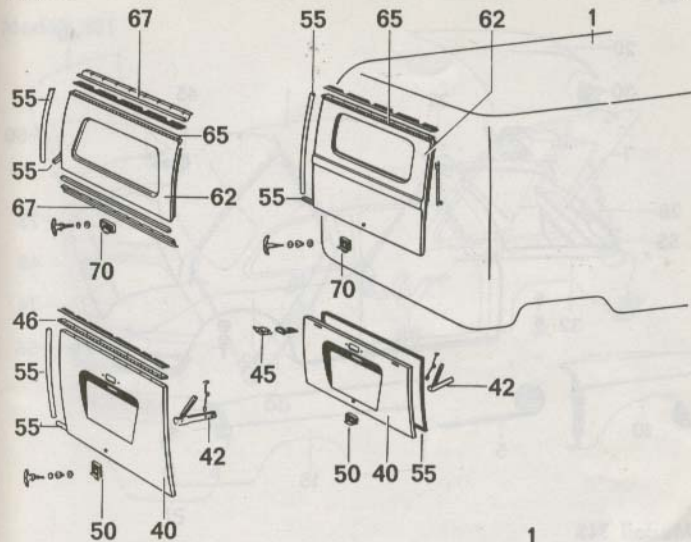

Modell 261

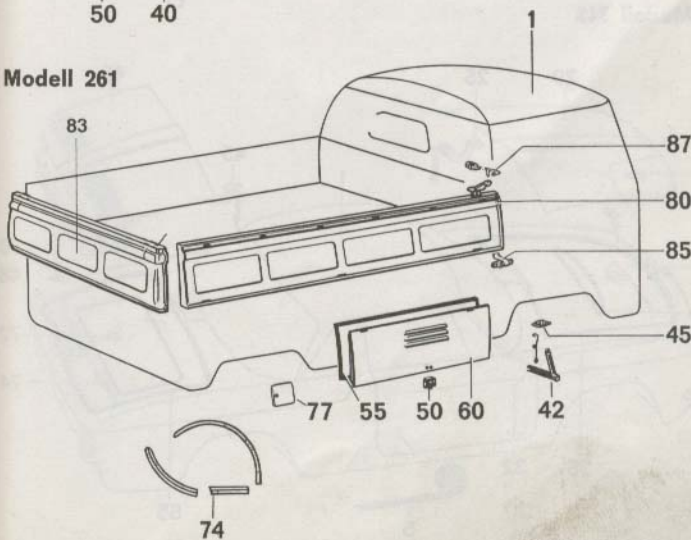

Typ 3

A

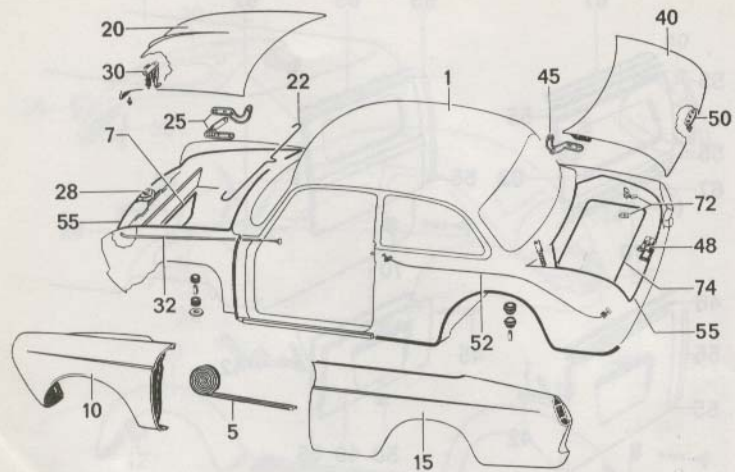

Modell 343

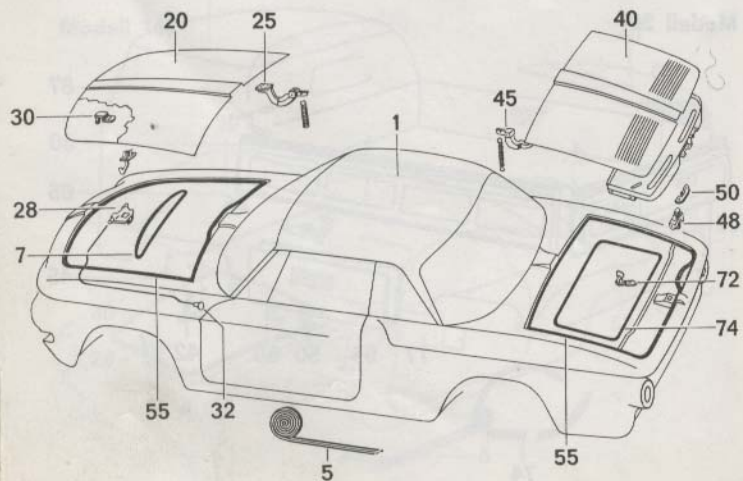

Typ 3

A

Modell 361

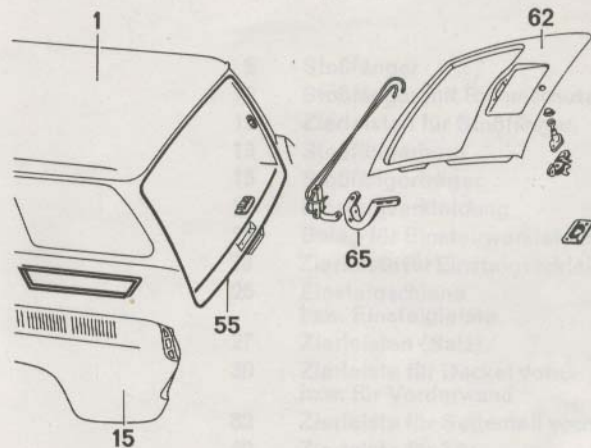

Gruppe AA

Autos Außenverkleidung

- 1 Fahrzeug
- 20 Fronthaube
- 22 Fronttür
- 25 Fronttür
- 28 Fronttür
- 30 Fronttür
- 32 Fronttür
- 40 Hintertür
- 45 Hintertür
- 50 Hintertür
- 52 Hintertür
- 55 Hintertür
- 62 Hintertür
- 65 Hintertür
- 72 Hintertür
- 74 Hintertür

Gruppe AA

Aufbau: Außenausstattung

- 5 Stoßfänger
- 10 Stoßfänger mit Rammschutz
- 12 Zierleisten für Stoßfänger
- 13 Stoßfängerhorn
- 15 Stoßfängerträger
- 20 Einsteigverkleidung
- 22 Belag für Einsteigverkleidung
- 23 Zierleiste für Einsteigverkleidung
- 25 Einsteigschiene
bzw. Einsteigleiste
- 27 Zierleisten (Satz)
- 30 Zierleiste für Deckel vorn,
bzw. für Vorderwand
- 32 Zierleiste für Seitenteil vorn
- 40 Zierleiste für Tür
- 45 Zierleiste für Flügeltür oder
Rückwandklappe
- 50 Zierleiste für Seitenteil unten
bzw. Zierleiste außen
- 52 Zierleiste für Seitenteil hinten
bzw. für Seitenteil oben
- 60 Rückblickspegel
- 63 VW-Zeichen oder Wappen
- 66 Zierstück für Frischluftgitter
- 80 Chromschutzecken hinten
- 81 Chromschutzecken vorn
- 82 Schmutzfänger
- 85 Anhängerkupplung
- 87 Kennzeichenschilder
- 88 Nationalitäts-Kennzeichen

Typ 1

AA

Zierleisten
(Satz) = 27

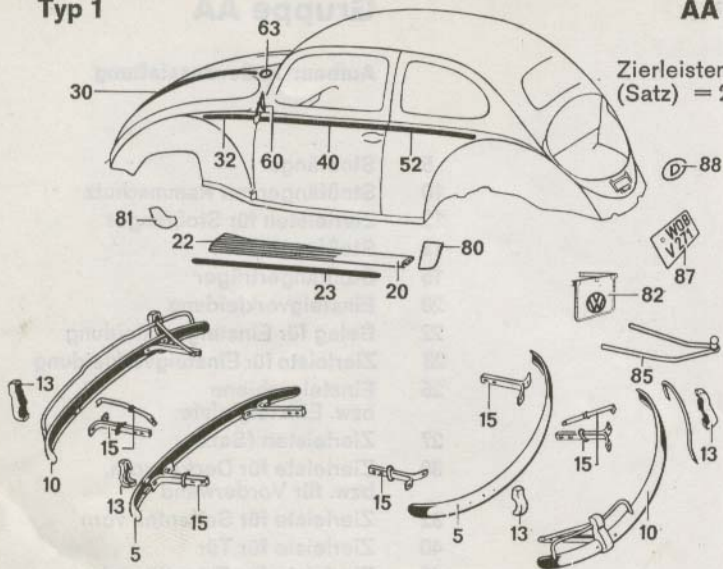

Modell 143

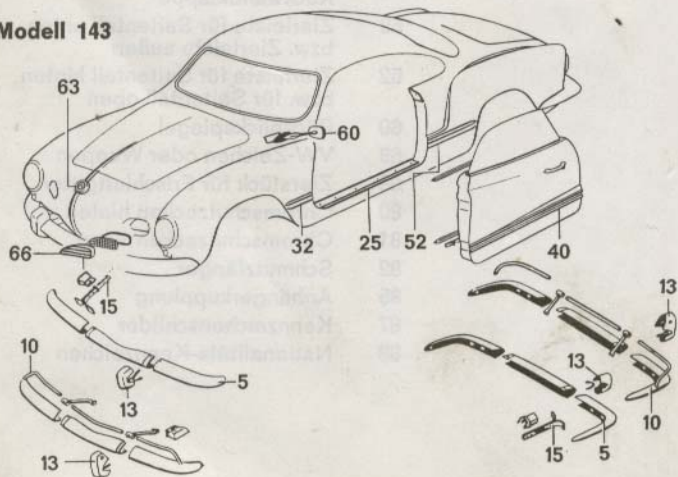

Typ 2

AA

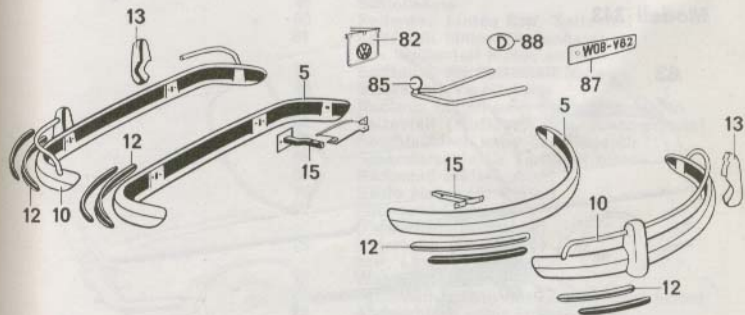
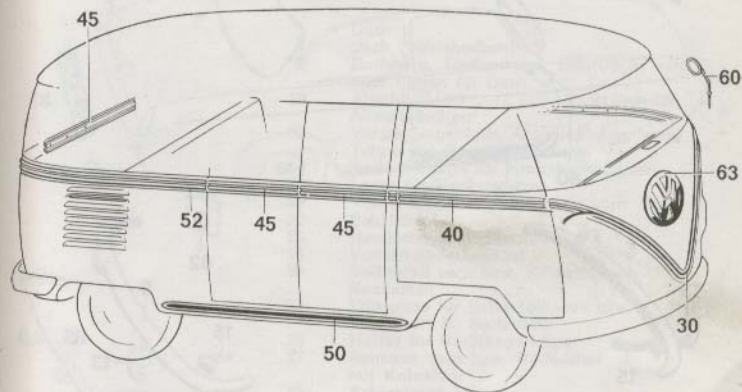

Typ 3

AA

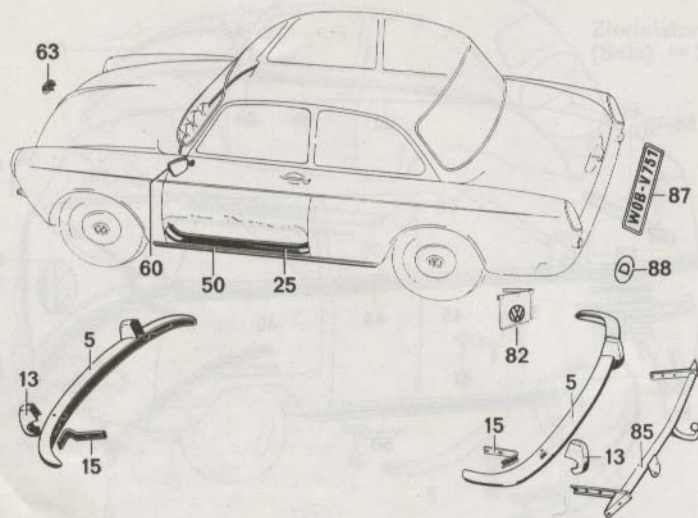

Modell 343

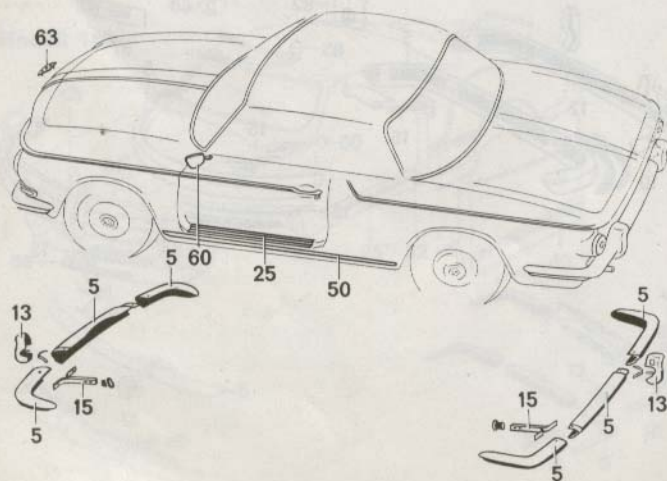

Gruppe AB

Aufbau: Blecheinzelteile

- 1 Dach
- 3 Dach (Schiebedach)
- 5 Dachholm, Dachrahmen, Querträger vorn oder hinten für Dach
- 10 Abschlußblech vorn bzw. Deckblech für Abschlußträger
- 12 Versteifungsblech, Abschlußträger vorn, Träger für Reserveradwanne
- 14 Seitl. Auflage für Kraftstoffbehälter
- 17 Lager für Deckelstütze
- 20 Vorderwand bzw. Querwand vorn
- 22 Schalttafel
- 23 Handschuhkastendeckel
- 26 Vorderteil-Außenhaut
- 30 Seitenteil vorn bzw. Kniestück am Radkasten
- 33 Endspitze für Seitenteil vorn bzw. Vorderteil für Seitenteil
- 35 Halter für Stoßfängerträger
- 37 Radhaus vorn bzw. Radkasten mit Kniestück
- 40 Scharniersäule
- 42 Gewindeplatte für Türscharnier
- 45 Schloßsäule
- 50 Seitenteil hinten bzw. Seitenteil
- 51 Seitenteil hinten (Außenhaut) bzw. Seitenteil hinten außen
- 53 Endspitze für Seitenteil hinten
- 55 Stütze mit Verstärkung
- 57 Radhaus hinten bzw. Radkasten hinten
- 60 Seitenteil (Türflügel- bzw. Klappenseite)
- 62 Abschlußblech unter der Flügeltür
- 65 Scharniersäule für Türflügel hinten
- 68 Rückwand-Eckteil
- 70 Säule hinten für Eckteil
- 72 Rückwand-Oberteil (Fahrerhaus-Rückwand)
- 75 Unterholm (Deckblech) bzw. Längsträger vorn
- 78 Wagenheberaufnahme
- 80 Motoraufhängung mit Längsträgern hinten
- 82 Abdeckblech unter Fußhebelwerk
- 85 Bodenblech für Fahrerhaus
- 87 Laderaumboden bzw. Ladebodenblech, Holzleisten für Ladeboden
- 88 Abschlußblech hinten
- 90 bzw. Abschlußträger
- 92 Motorabdeckblech bzw. Luftleitblech hinten

Typ 1

AB

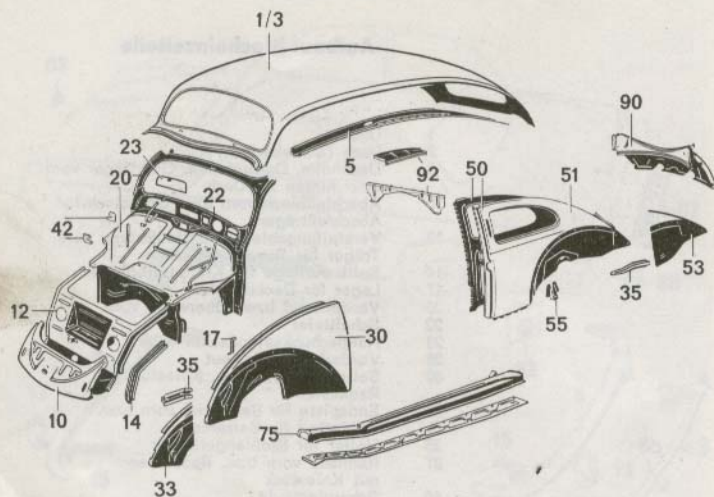

Modell 143

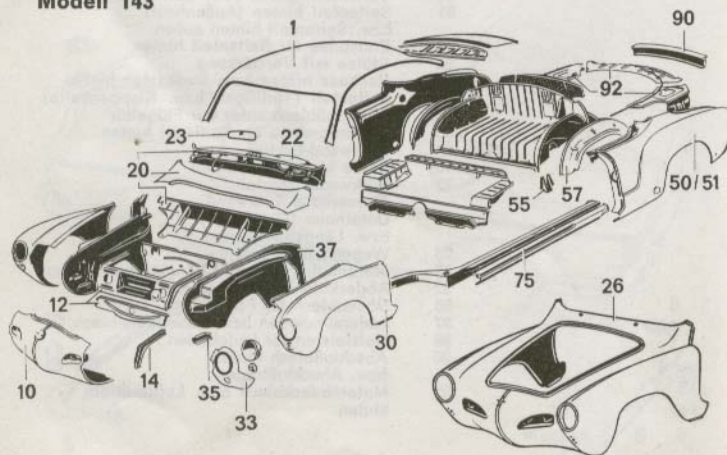

Typ 2

AB

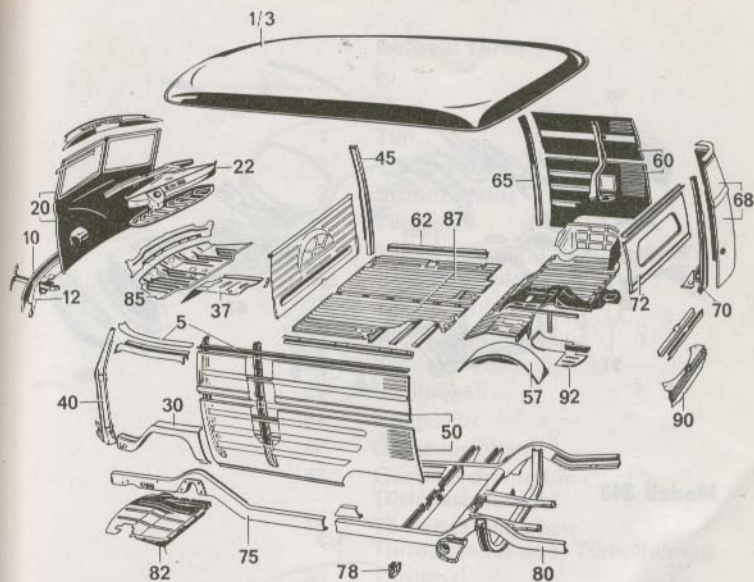

Modell 261

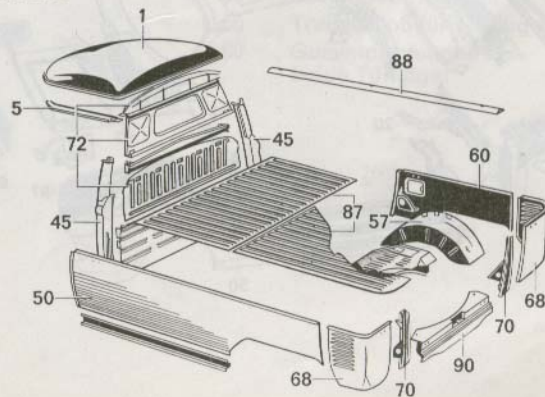

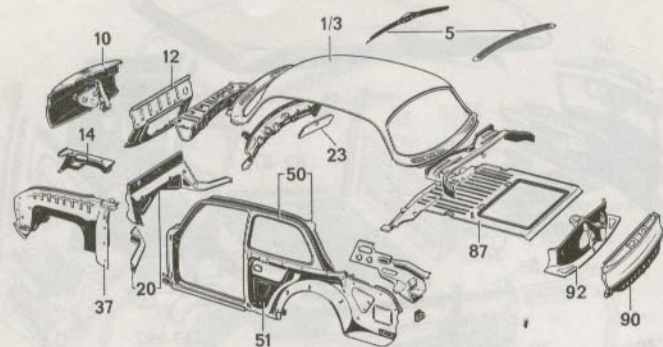

Modell 343

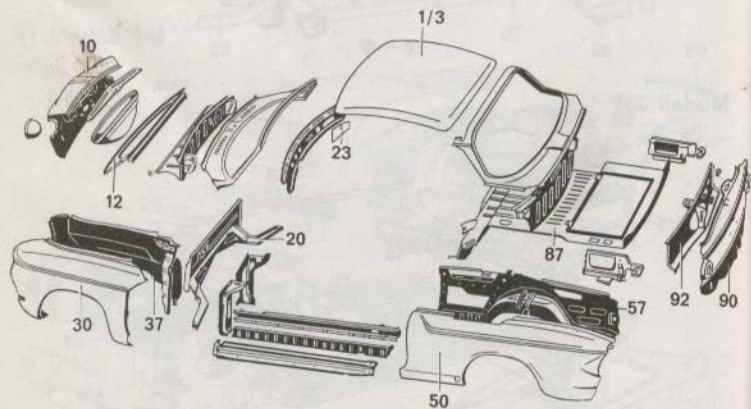

Aufbau: Türen

- 1 Tür
- 5 Türscharnier
- 7 Scharnierstift
- 10 Türschloß
- 15 Innenbetätigung für Türschloß
- 20 Schließzylinder
- 23 Türgriff außen
- 25 Feder für Türgriff
- 30 Schließplatte
- 33 Schließkeil
- 34 Keilpuffer
- 40 Gummidichtung
- 43 Gummidichtung für Türfensterschacht
- 45 Türhaltestange bzw. Türfeststeller oder Türhalteband
- 50 Türflügel
- 55 Scharnier für Türflügel
- 60 Schloß für Türflügel
- 65 Treibschloß für Türflügel
- 80 Gummidichtungen für beide Türflügel

Typ 1

Grappa AT

AT

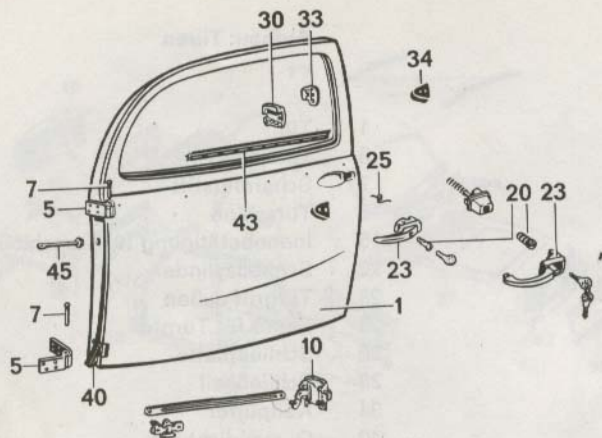

Modell 143

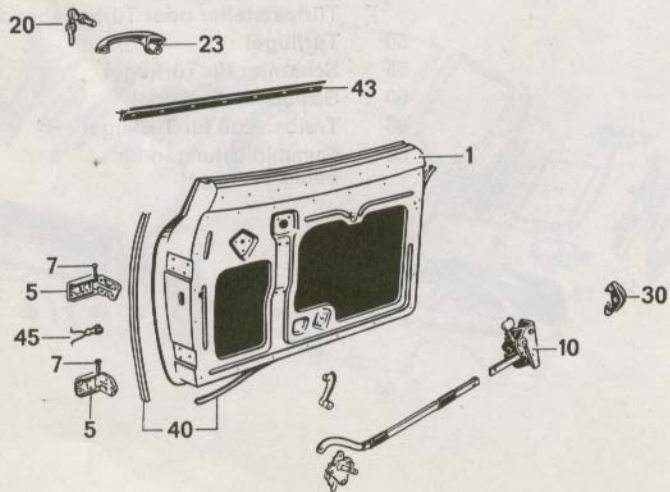

R 4

AT 2

Typ 2

Grappa AF

AT

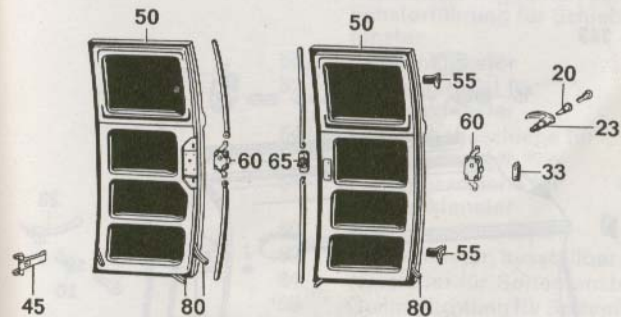
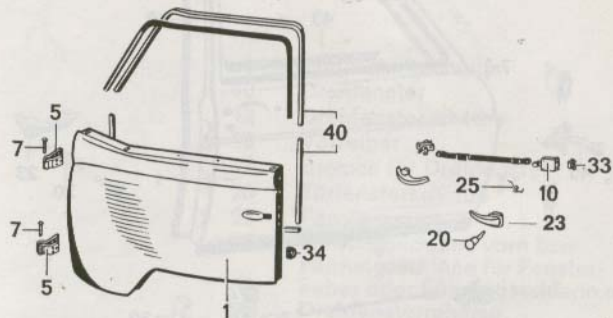

AT 3 AF 1 AJ 1 AP 1 AS 1

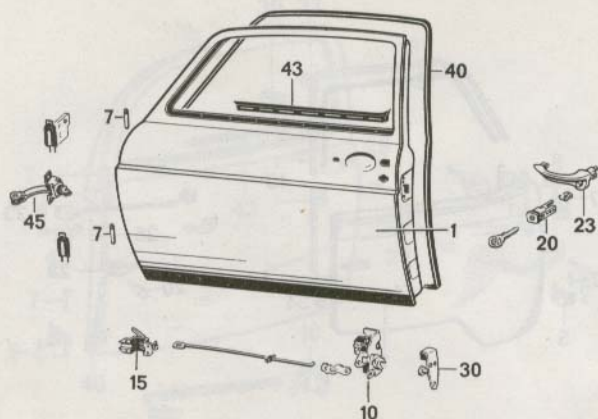

Modell 343

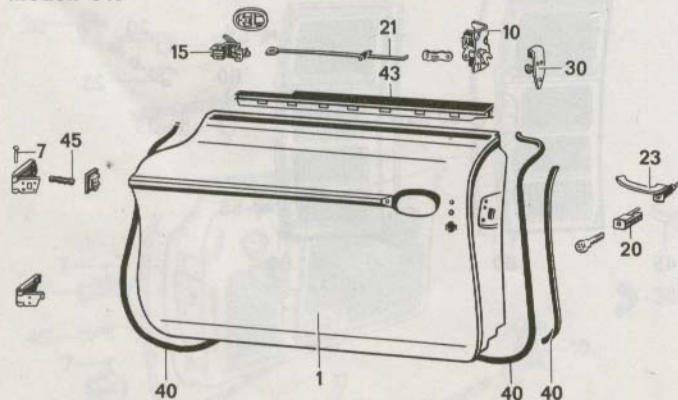

Aufbau: Fenster

- 1 Windschutzscheibe
- 10 Drehfenster
- 12 Drehfensterscheibe
- 15 Vorreiber
- 17 Bremse für Drehfenster
- 20 Türfensterscheibe
- 23 Fensterheber
- 27 Führungsschiene vorn bzw. Führungsschiene für Fensterheber oder Führungsschiene mit Drehfensterrahmen
- 30 Türfensterrahmen
- 33 Fensterführung vorn bzw. Fensterführung unten
- 35 Fensterführung hinten bzw. Fensterführung für Schiebefenster
- 50 Schwenkfenster
- 52 Kurbelapparat für Schwenkfenster
- 54 Fensterhebeschiene für Schwenkfenster
- 56 Führungsschiene für Schwenkfenster
- 60 Seitenfensterscheibe
- 62 Seitenfenster, ausstellbar
- 64 Aussteller für Seitenfenster
- 66 Gummidichtung für Seitenfenster (ausstellbar)
- 68 Seitenfensterscheibe (ausstellbar)
- 70 Rückblickfensterscheibe
- 75 Trennwandfensterscheibe
- 77 Scheiben für Schiebefenster in Trennwand
- 80 Oberlichtfensterscheibe
- 83 Eckfensterscheibe

Typ 1
Modell 113

AF

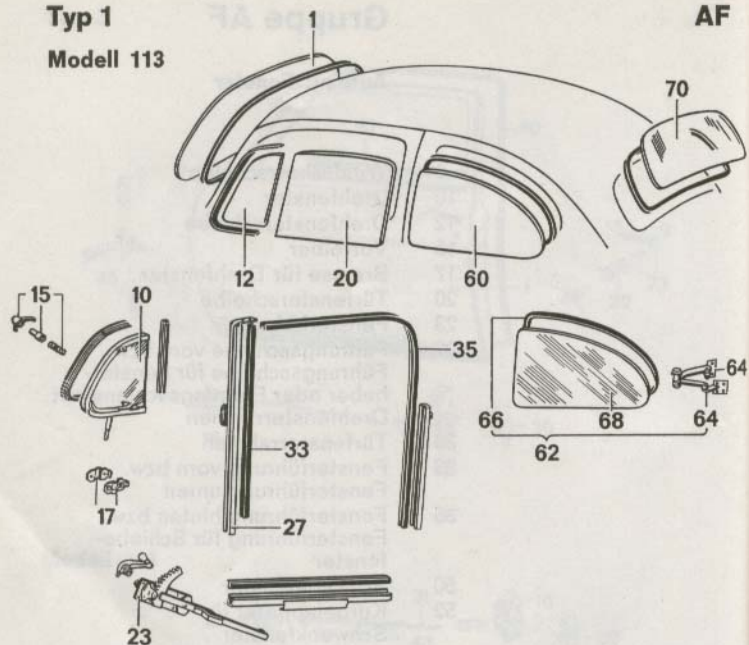

Modell 143

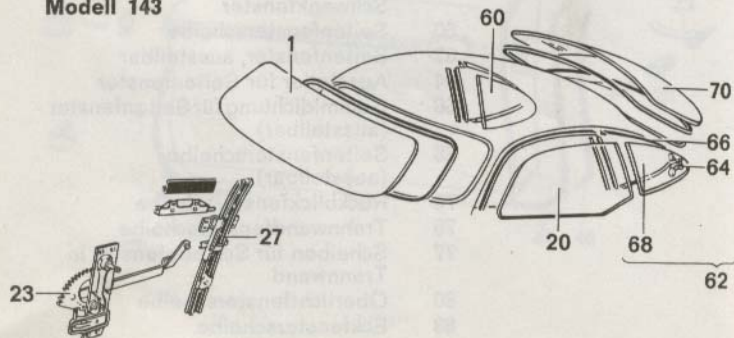

Typ 1
Modell 151

AF

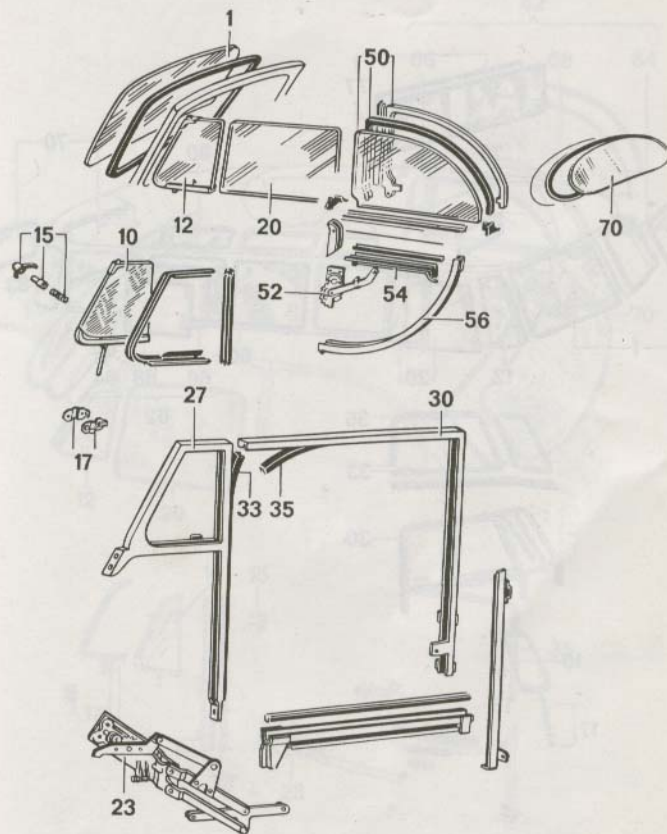

Typ 3

Modell 343

AF

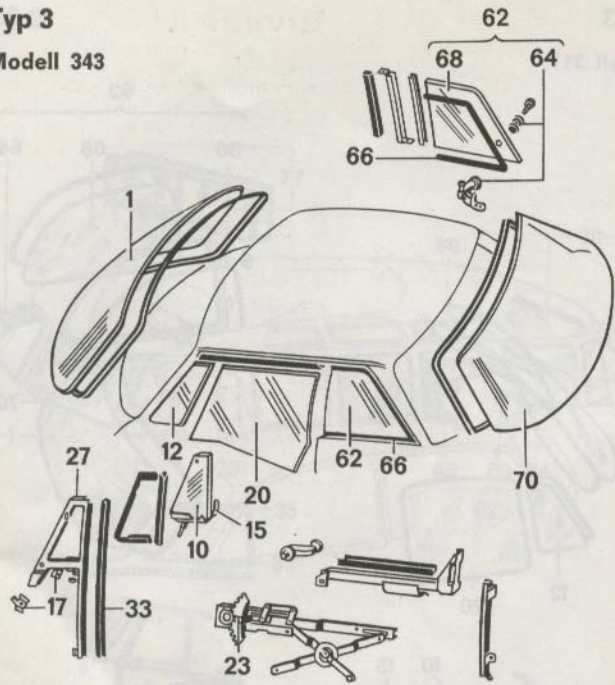

Modell 361

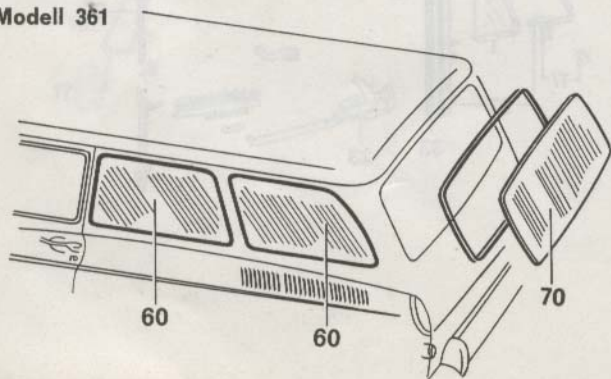

Gruppe AJ

Aufbau: Innenausstattung

- 1 Innenverkleidung
- 3 Pappe für Gepäckwanne
- 4 Schutzwand vor Schalttafel bzw. Seitenverkleidung für Gepäckwanne
- 6 Schalttafelabdeckung
- 7 Haltegriff
- 10 Belag für Rahmentunnel
- 12 Abdeckung für Handbremshebel
- 15 Belag für Unterholm
- 17 Fußbodenbelag vorn
- 18 Fußbodenbelag hinten
- 20 Vorderwandverkleidung
- 25 Türverkleidung
- 28 Armlehne an der Tür
- 30 Türflügelverkleidung
- 35 Seitenverkleidung
- 36 Seitenverkleidung (Türflügelseite)
- 38 Armlehne an der Seitenverkleidung bzw. Armlehne am Seitenteil
- 40 Dachverkleidung
- 42 Verkleidung für Rückblickfenster
- 43 Dachholmverkleidung bzw. Dachverkleidung für Fahrerraum
- 46 Schloßsäulenverkleidung
- 50 Verkleidung für Radhaus
- 53 Kofferbodenbelag
- 54 Seitenverkleidung für Kofferraum
- 56 Geräuschdämpfungspappen
- 59 Trennwand
- 60 seitliche Trennwandverkleidung
- 61 mittlere Trennwandverkleidung
- 65 Frischbelüftung bzw. Frischluftkasten
- 67 Frischlufregulierung
- 68 Seilzug für Frischluftregulierung
- 70 Sicherheitsgurt
- 72 Rückblickspegel innen
- 74 Sonnenblende
- 76 Aschenbecher
- 78 Halteschlaufe bzw. Mantelhaken
- 79 Halteschlaufe für Rückenlehne

Typ 1

Modell 113

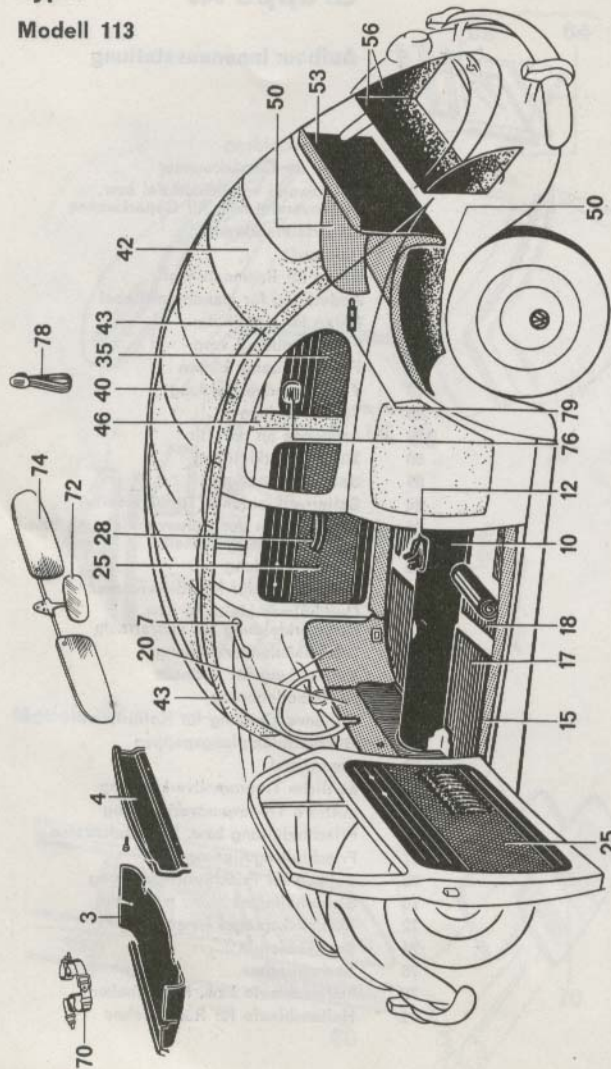

Innenverkleidung = 1

AJ

Typ 1

Modell 143

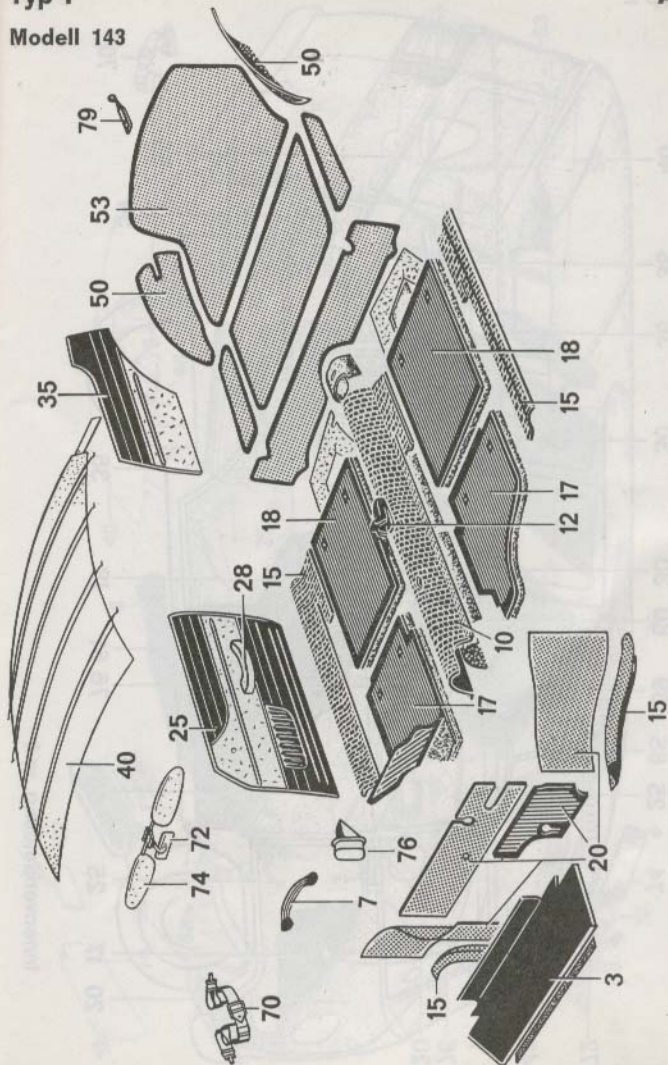

Innenverkleidung = 1

AJ

Typ 2

AJ

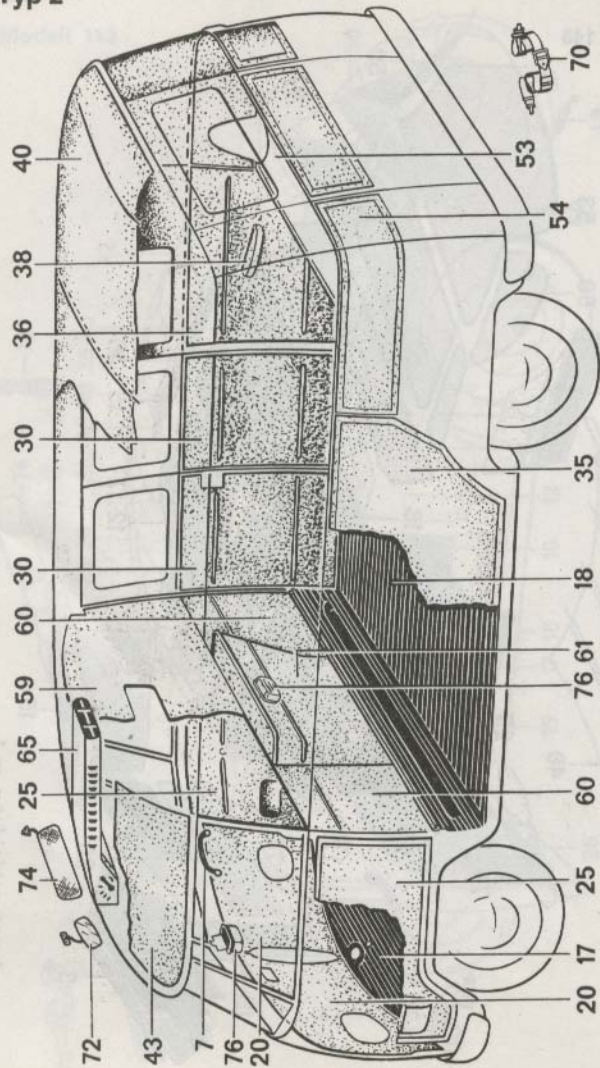

Innenverkleidung = 1

Typ 3

Modell 311

AJ

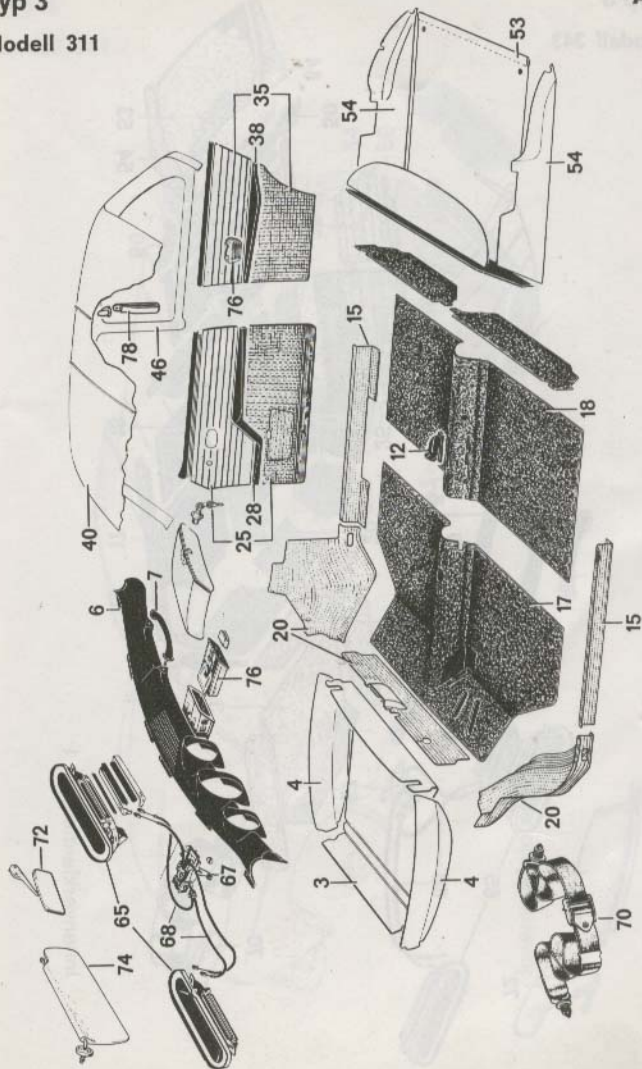

Innenverkleidung = 1

Typ 3

Modell 343

AJ

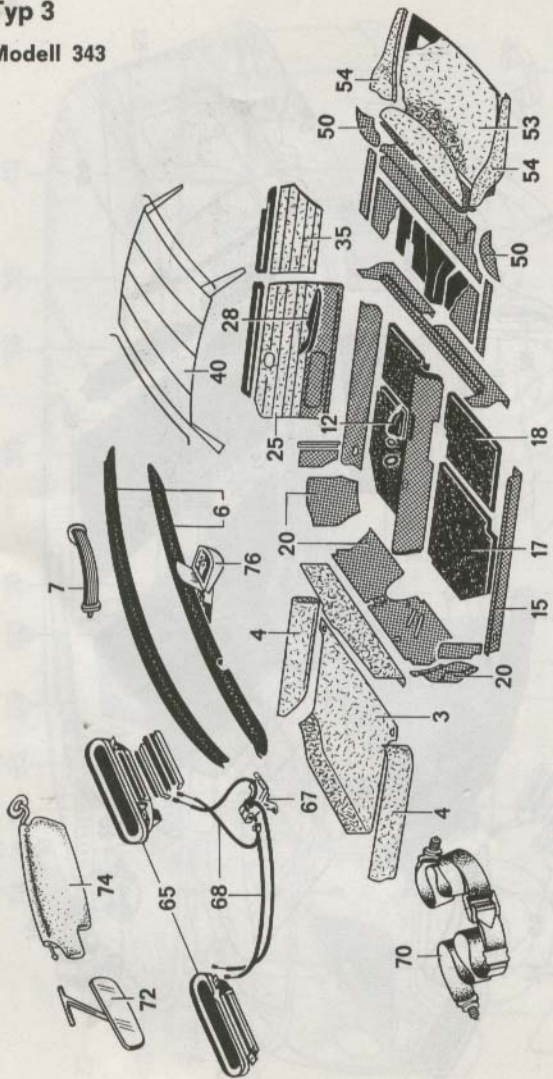

Innenverkleidung = 1

Typ 3

Modell 361

AJ

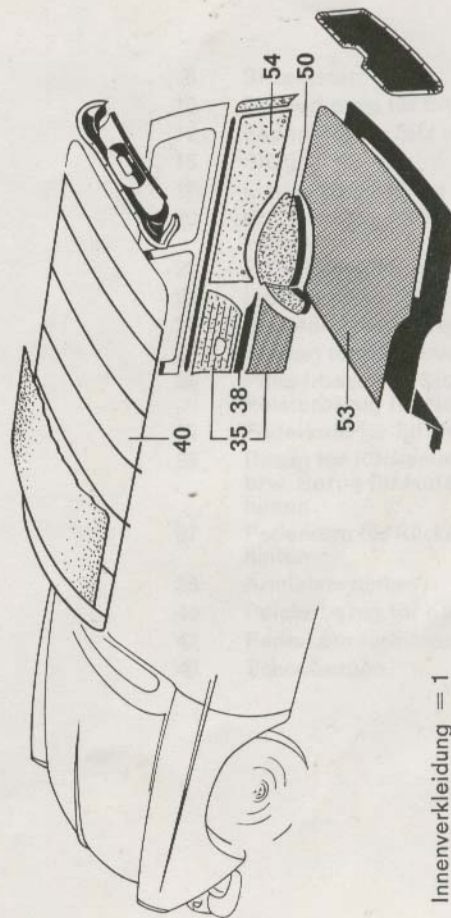

Innenverkleidung = 1

Gruppe AP

Aufbau: Polster

- 
- 5 Sitzpolster
 - 10 Polsterbezug für Sitz vorn
 - 12 Federkern für Sitz vorn
 - 15 Sitzgestell
 - 17 Liegesitzbeschläge
 - 20 Polsterbezug für Rückenlehne vorn
 - 22 Federkern für Rückenlehne vorn
 - 25 Lehnrahmen
 - 27 Rückenlehnenverstellung
 - 28 Seilzug für Rückenlehnen Sperre
 - 30 Polsterbezug für Sitz hinten, bzw. Polsterbezug für Notsitz
 - 32 Federkern für Sitz hinten
 - 35 Bezug für Rückenlehne hinten bzw. Bezug für Notsitzlehne hinten
 - 37 Federkern für Rückenlehne hinten
 - 38 Armlehne hinten
 - 40 Polsterbezug für Klapplehne
 - 42 Federkern für Klapplehne
 - 45 Schonbezüge

Typ 1

AP

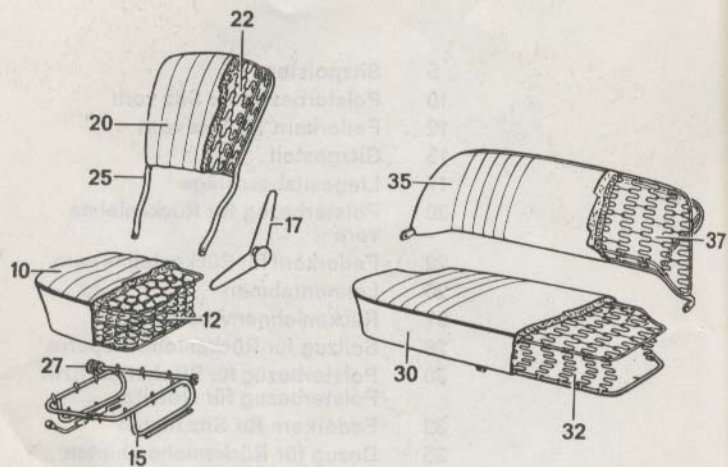

Modell 143

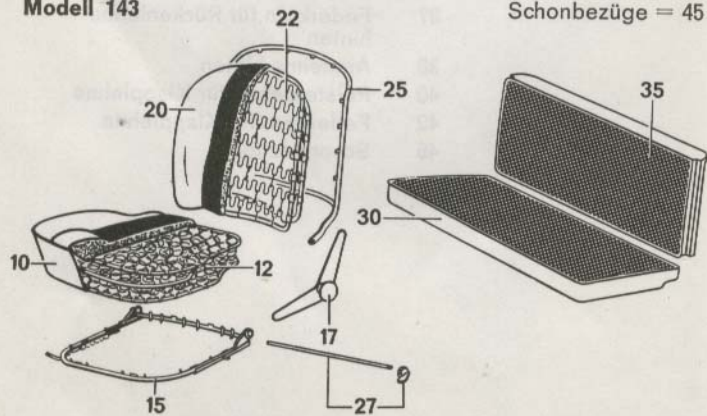

Sitzpolster = 5
Schonbezüge = 45

Typ 2

AP

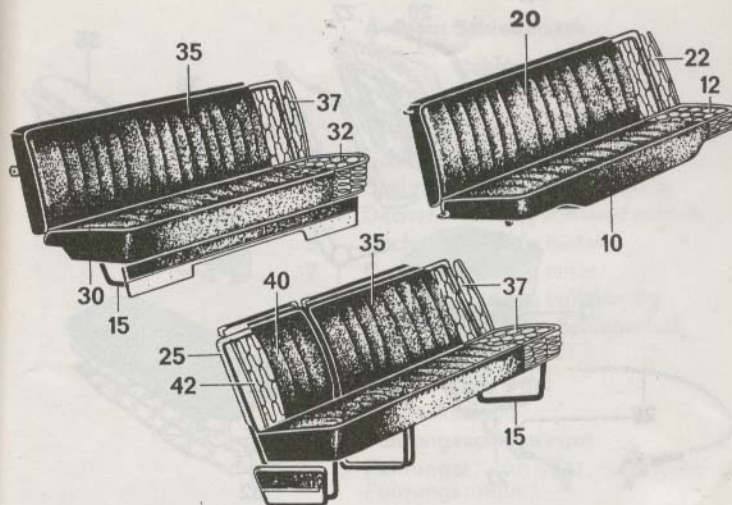

Sitzpolster = 5
Schonbezüge = 45

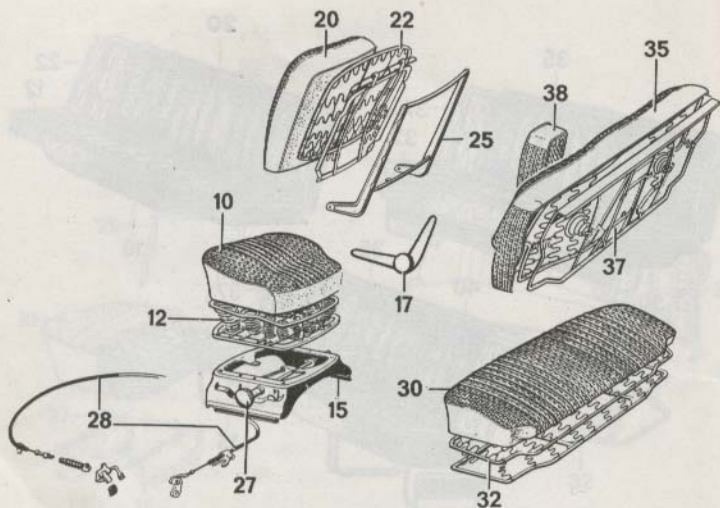

Modell 343

Sitzpolster = 5
 Schonbezüge = 45

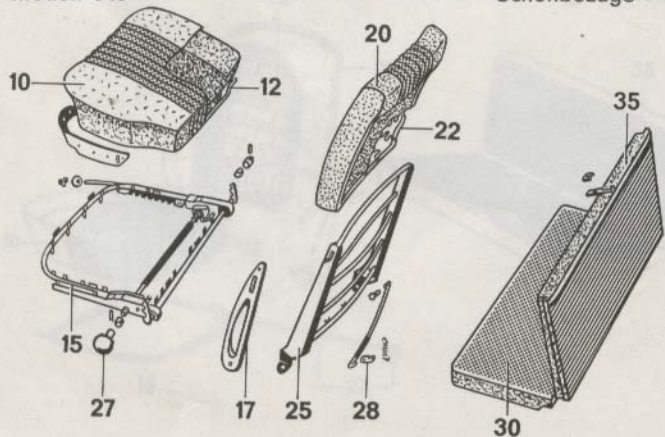

Aufbau: Schiebedach

Cabrioletverdeck

- 1 Schiebedach
- 3 Spiegel mit Dachverkleidung
- 5 Dachverkleidung vorn und seitlich
- 6 Dachverkleidung hinten
- 7 Dachverkleidung mitte
- 8 Dachverkleidung vollständig
- 10 Verdeckbezug für Schiebedach
- 13 Spannband
- 16 Verschlusspiegel
- 20 Verdeckschloß
- 22 Führungsschiene vorn
- 25 Führungsstücke oder Führungsrollen
- 30 Cabrioletverdeck
- 33 Verdeckbezug für Cabriolet-Verdeck
- 40 Spiegel für Pritschenwagen
- 43 Plane für Pritschenwagen

Typ 1

AS

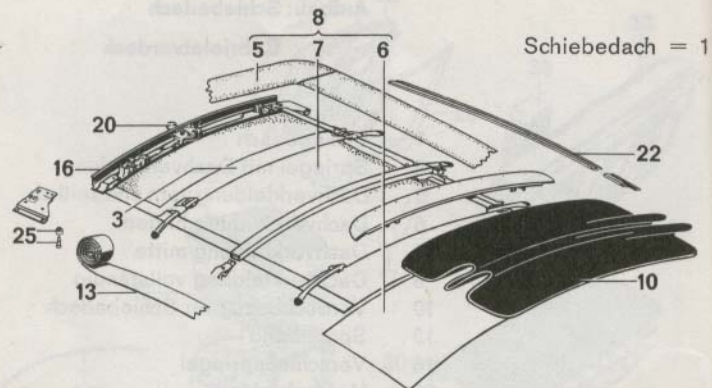

Modell 151

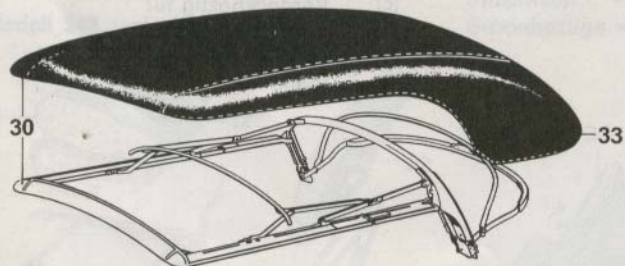

AS 2

Typ 2

AS

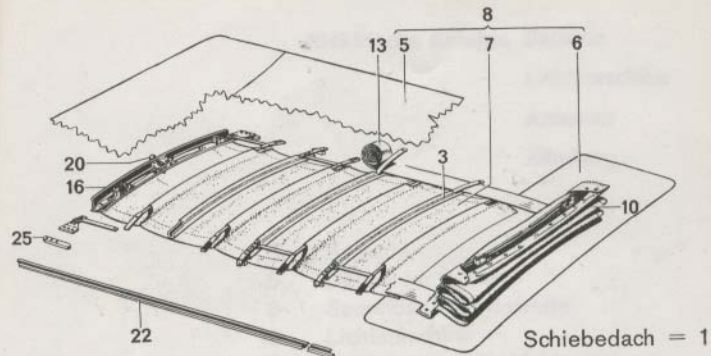

Modell 261

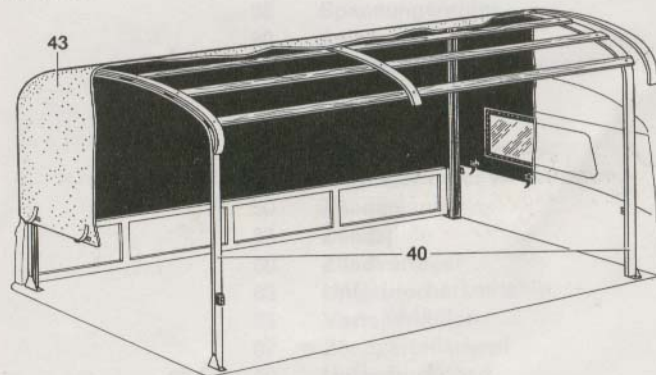

Typ 3

AS

- Schiebedach = 1
- Dachverkleidung vollständig = 8
- Cabrioletverdeck = 30
- Verdeckbezug für Cabrioletverdeck = 33

AS 3

Gruppe E

Elektrische Anlage: Batterie

Lichtmaschine

Anlasser

Zündung

- 
- 3 Batterie
 - 5 Deckel für Batterie
 - 6 Spannband für Batterie
 - 10 Lichtmaschine
 - 12 Kohlebürsten für Lichtmaschine
 - 15 Anker für Lichtmaschine
 - 17 Kugellager für Lichtmaschine
 - 20 Spannungsregler
 - 30 Anlasser
 - 32 Kohlebürsten für Anlasser
 - 35 Anker für Anlasser
 - 37 Anlasserbuchse
 - 40 Ritzelgetriebe für Anlasser
 - 42 Magnetschalter für Anlasser
 - 50 Zündanlage
 - 55 Zündspule
 - 60 Zündverteiler
 - 63 Unterbrecherkontakte
 - 65 Verteilerläufer
 - 67 Zündverteilerkopf
 - 70 Unterdruckdose
 - 75 Zündkerze
 - 76 Stecker für Zündkerze
 - 80 Zündkabel
 - 85 Lenkanlaßschloß
 - 86 Zündanlaßschloß

Typ 1

E

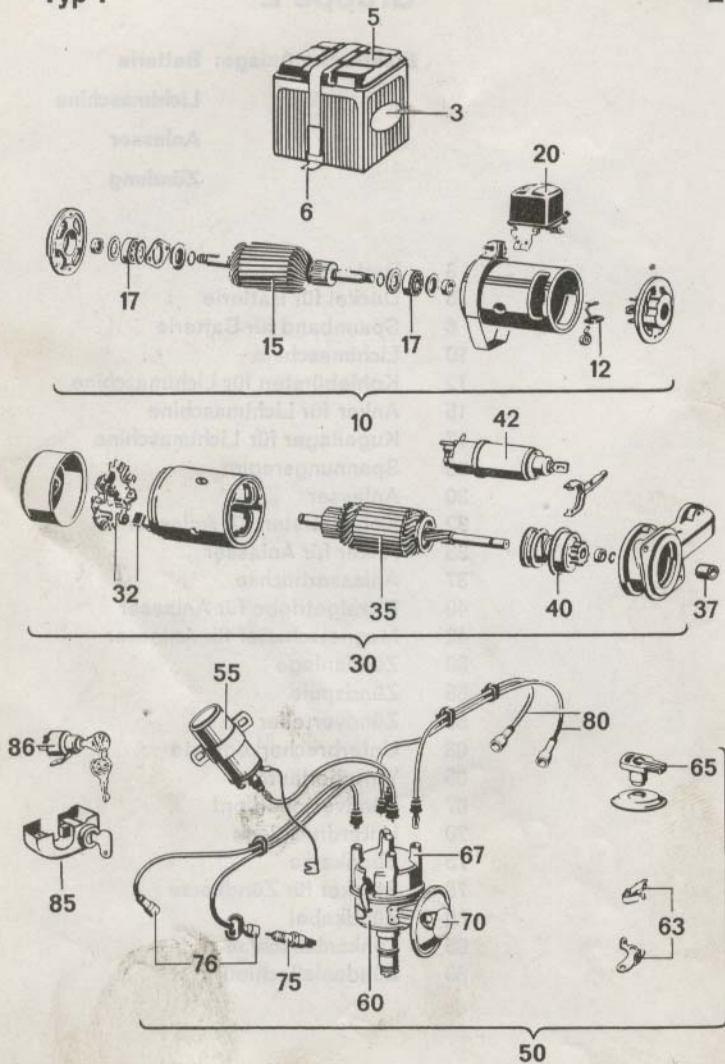

Typ 2

E

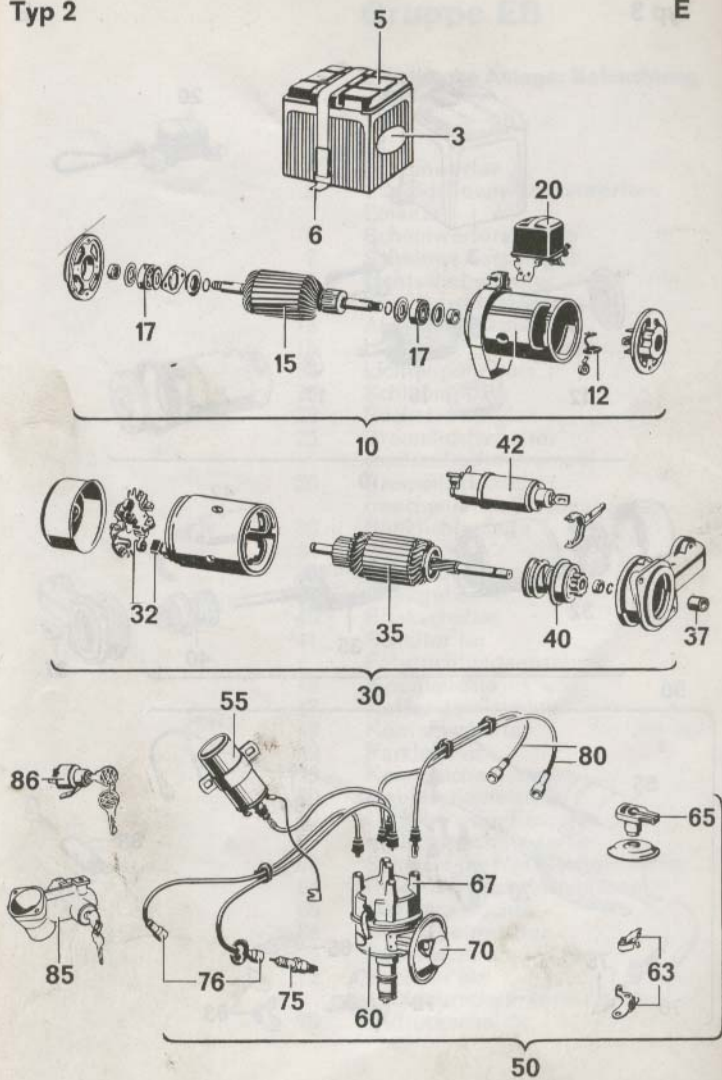

Elektrische Anlage: Beleuchtung

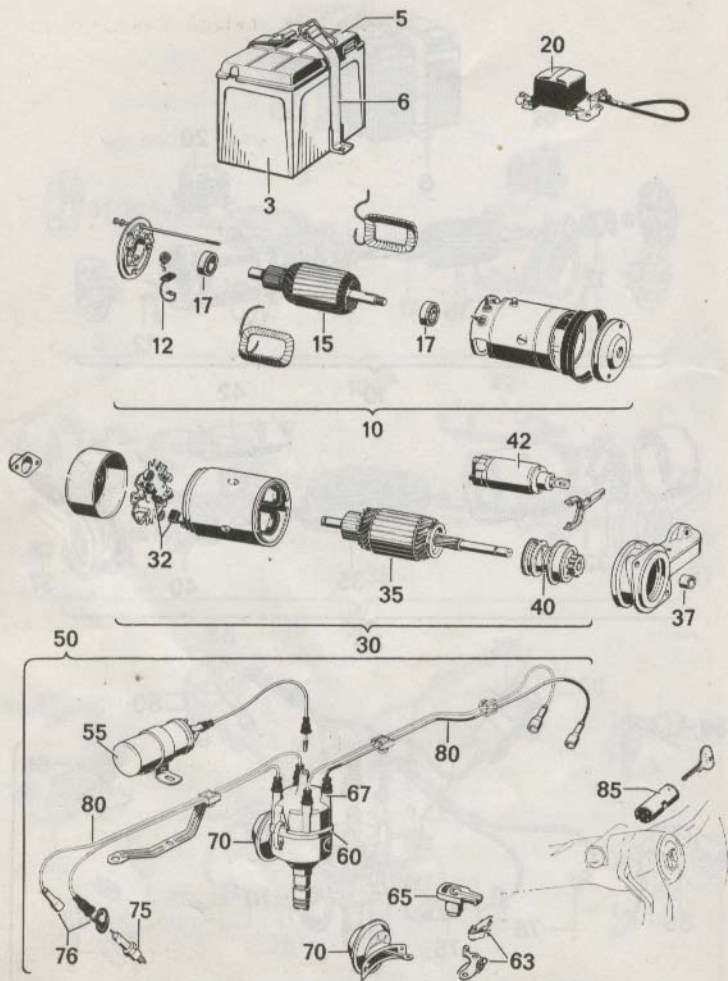

- 1 Scheinwerfer
- 3 Sealed-Beam-Scheinwerfer-Einsatz
- 6 Scheinwerferscheibe
- 7 Scheinwerferspiegel
- 10 Lichtschubschalter bzw. Drucktastenschalter
- 13 Abblendfußschalter
- 15 Lichthupentaste (Lichthupe)
- 17 Lichthupenrelais
- 20 Schlußleuchte
- 23 Rückstrahlerglas
- 25 Bremslichtschalter (hydraulische Bremse)
- 26 Bremslichtschalter (mechanische Bremse)
- 30 Blinklichtanlage
- 34 Winker
- 35 Blinkleuchte vorn
- 38 Blinkgeber
- 40 Blinkschalter
- 41 Schalter für Fahrtrichtungsanzeiger
- 45 Innenleuchte
- 47 Kofferraumleuchte
- 49 Kontaktschalter
- 52 Parkleuchte
- 55 Kennzeichenleuchte
- 60 Nebelscheinwerfer
- 62 Scheibe oder Fassung für Nebelscheinwerfer
- 63 Schalter für Nebelscheinwerfer
- 64 Relais für Nebelscheinwerfer
- 66 Rotkreuzleuchte
- 68 Suchscheinwerfer
- 70 Rückfahrcheinwerfer
- 72 Schalter für Rückfahrcheinwerfer
- 75 Oldruckschalter

Typ 1

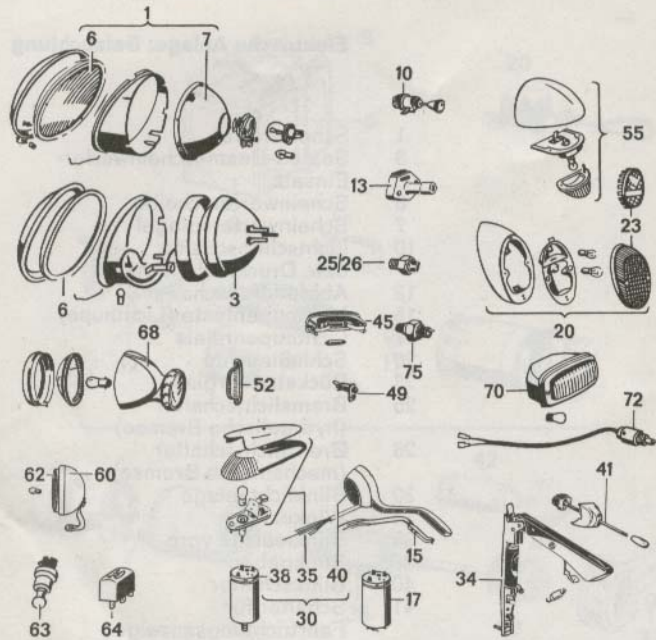

Modell 143

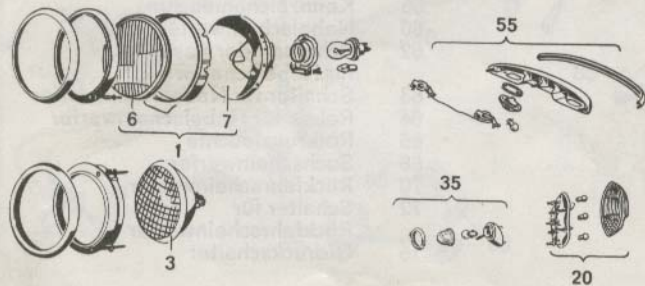

EB

Typ 2

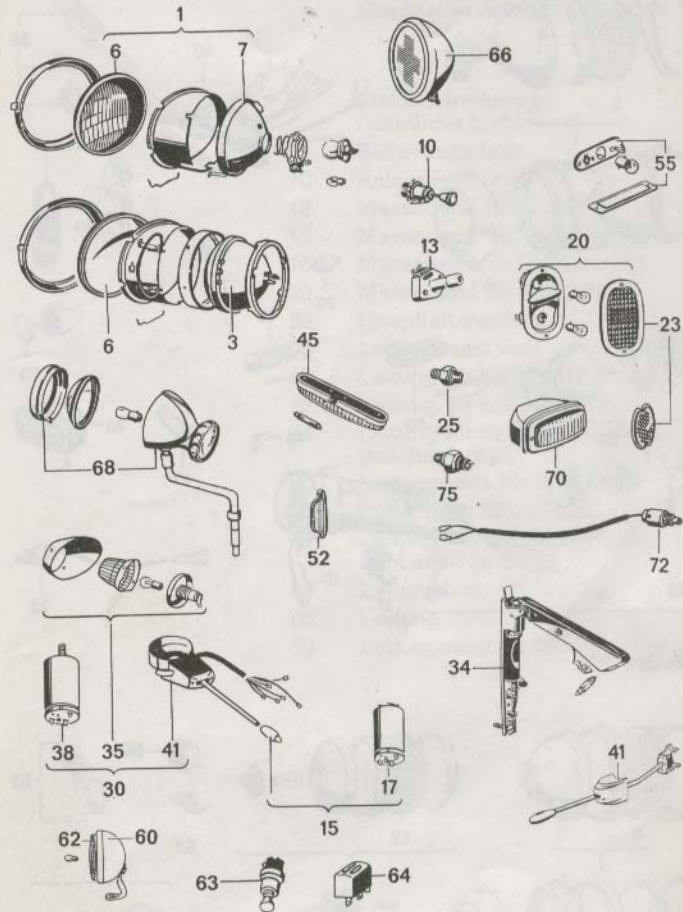

EB

Typ 3

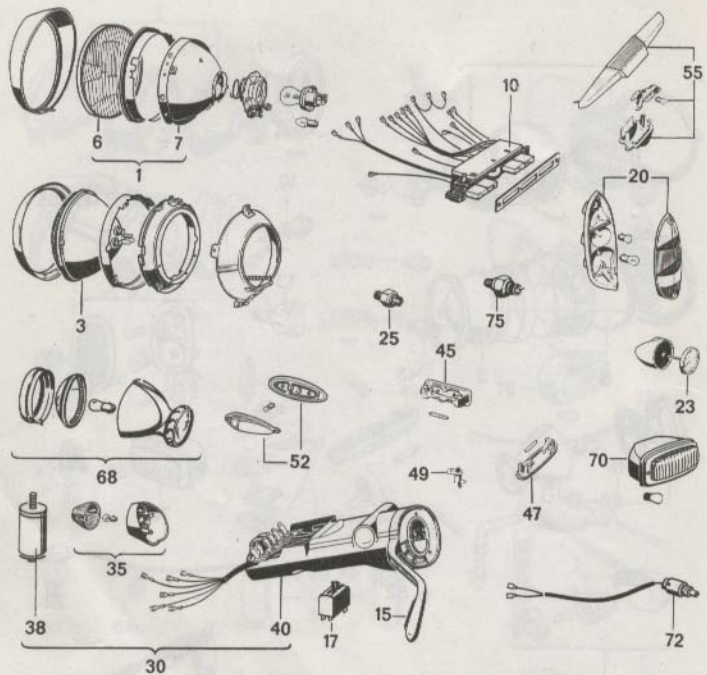

Modell 343

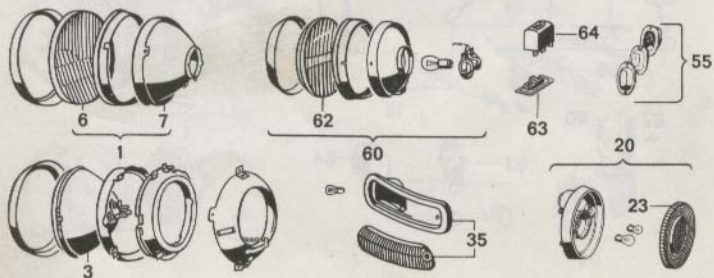

EB

Gruppe EL

Elektrische Anlage: Leitungen

- 1 Elektrische Anlage (sämtliche Leitungen)
- 5 Sicherungsdose
- 10 Anlasserleitung
- 13 Masseband für Batterie
- 15 Masseband für Lenk-Kupplung
- 16 Masseband für Vorderachse
- 20 Masseband für Getriebe
- 30 Hauptleitungssatz
- 35 Leitungssatz vorn
- 40 Leitung für Kennzeichenleuchte
- 42 Leitung für Schlußleuchte
- 44 Leitung für Bremslichtschalter (mechanisch)
- 50 Leitungssatz für Schalttafel
- 55 Leitung für Signalhorn
- 56 Leitung vom Signalhornbügel zur Lenk-Kupplung
- 60 Leitungssatz für Winker
- 65 Leitung für Blinkleuchte
- 70 Leitungssatz für Innenleuchte

EB 4

EL 1 EZ 1

Typ 1

EL

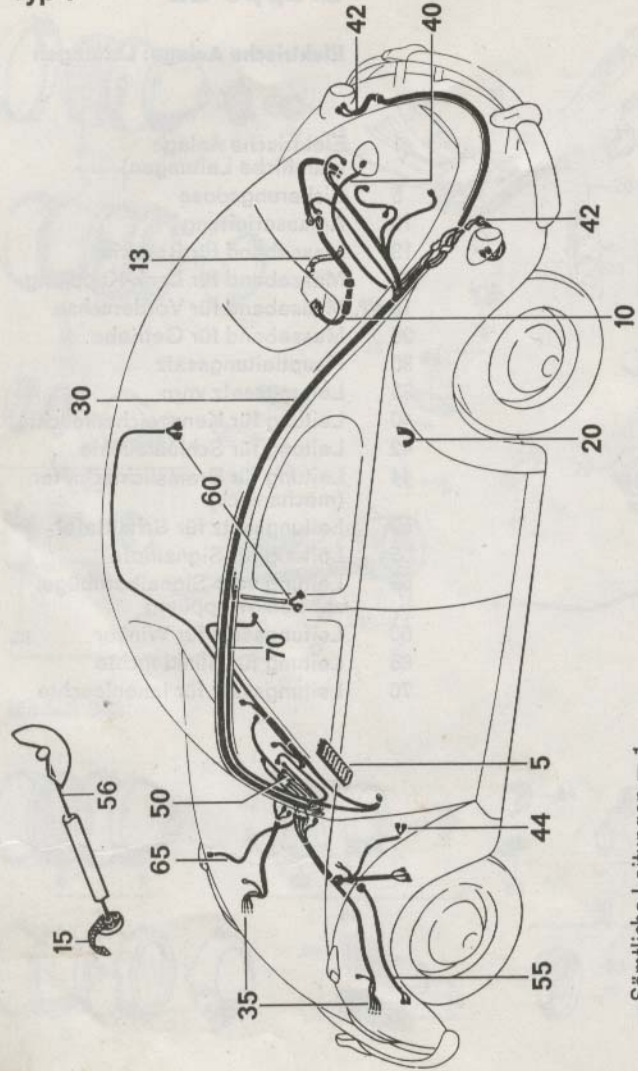

Sämtliche Leitungen = 1

EL 2

Typ 1

Modell 143

EL

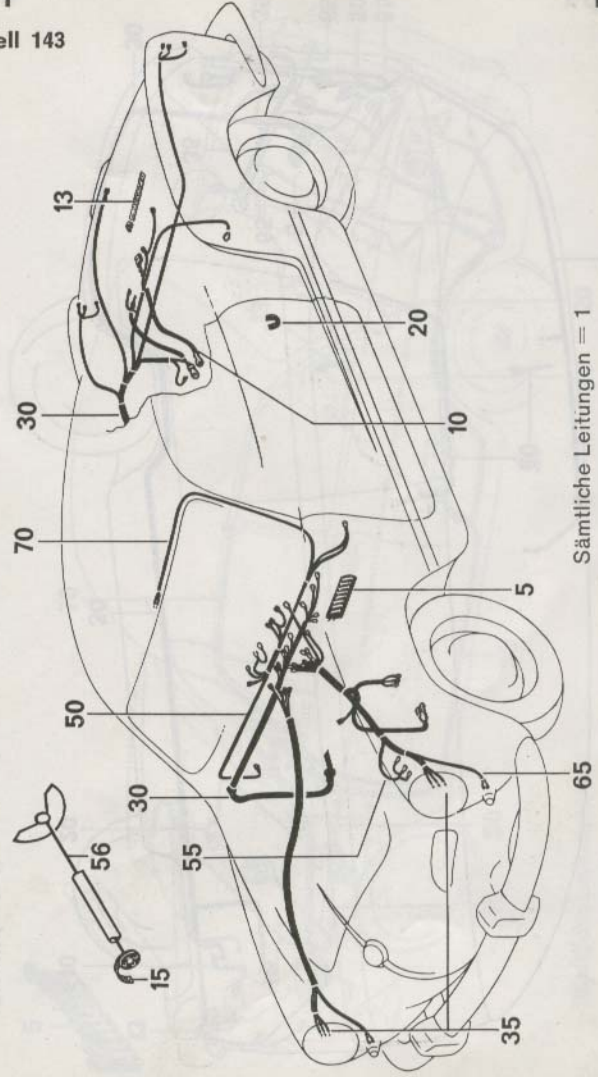

Sämtliche Leitungen = 1

EL 3

EZ 1

Typ 2

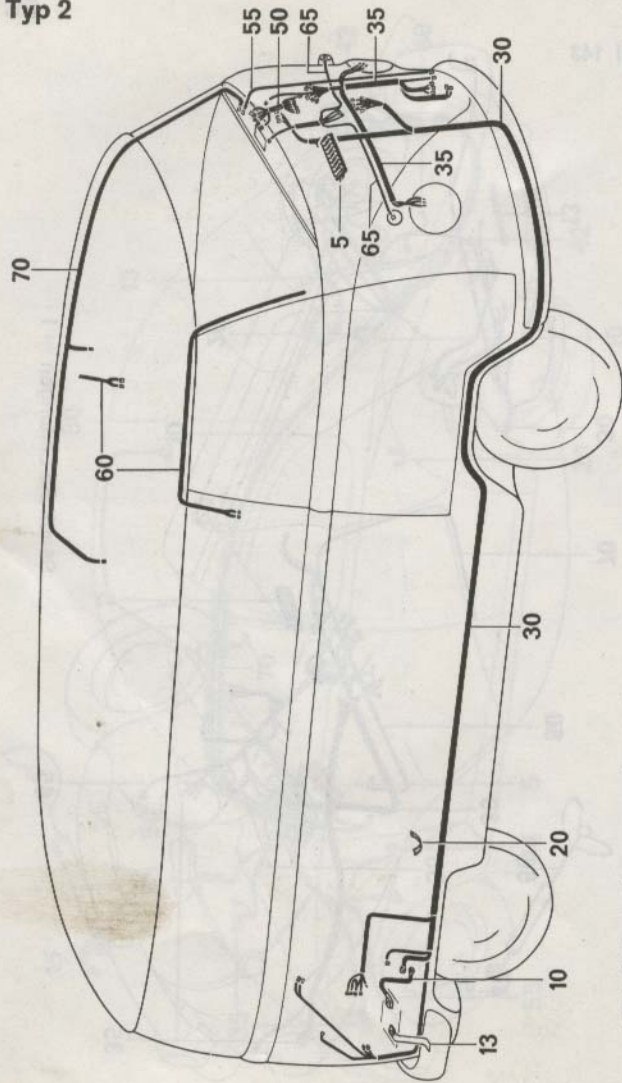

Sämtliche Leitungen = 1

EL

EL 4

Typ 3

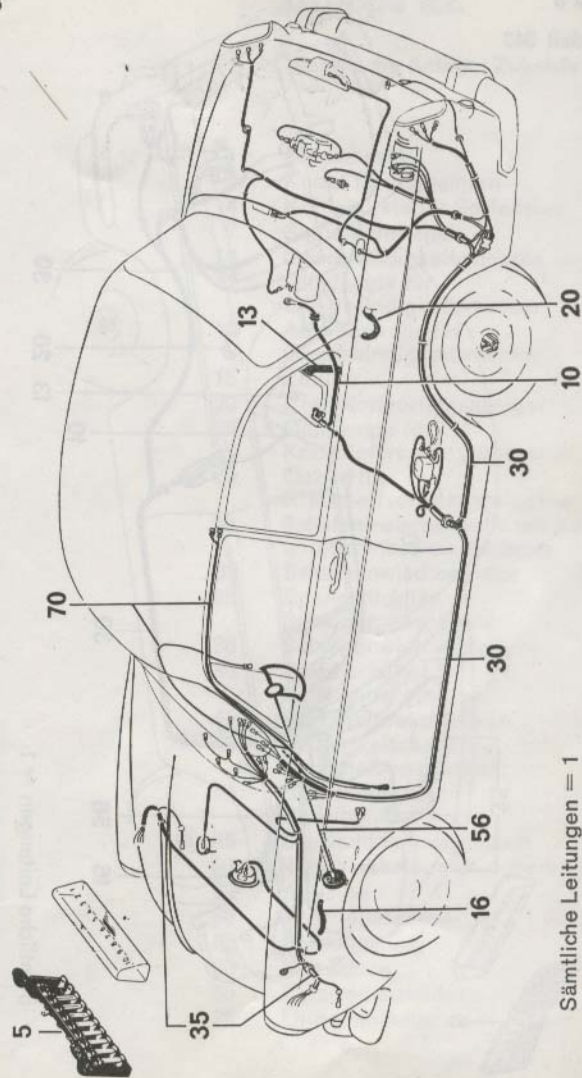

Sämtliche Leitungen = 1

EL

EL 5 EZ 1

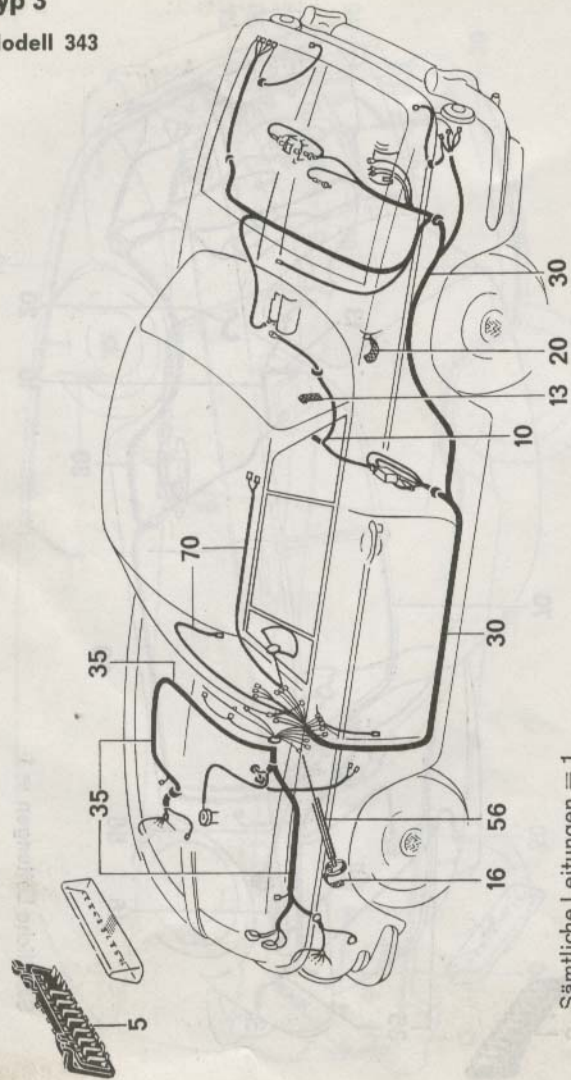

Sämtliche Leitungen = 1

Gruppe EZ

Elektrische Anlage: Zubehör

- 1 Signalhorn
- 3 Knopf für Signalhorn
- 4 Kohlebürste für Schleifring
- 7 Signalhornbügel
- 10 Geschwindigkeitsmesser
- 11 Glühlampe für Geschwindigkeitsmesser
- 13 Antriebswelle für Geschwindigkeitsmesser
- 15 Zeituhr
- 20 Kraftstoffvorratsanzeiger
- 22 Glühlampe für Kraftstoffvorratsanzeiger
- 23 Geber für Kraftstoffvorratsanzeiger
- 30 Scheibenwischerwelle mit Kurbel und Scheibenwischerlager
- 32 Scheibenwischermotor
- 35 Spannstück für Scheibenwischerarm
- 36 Scheibenwischerblatt
- 38 Schubschalter für Scheibenwischer
- 40 Scheibenwaschanlage
- 42 Flüssigkeitsbehälter für Scheibenwascher
- 44 Spritzstück für Scheibenwascher
- 45 Druckentnahmeschlauch
- 50 Rundfunkanlage (Rundfunkgerät)
- 53 Antenne
- 55 Belüftermotoren
- 60 Standheizung
- 63 Steckdose
- 65 Zigarrenanzünder
- 70 Ölthermometer

Typ 1

EZ

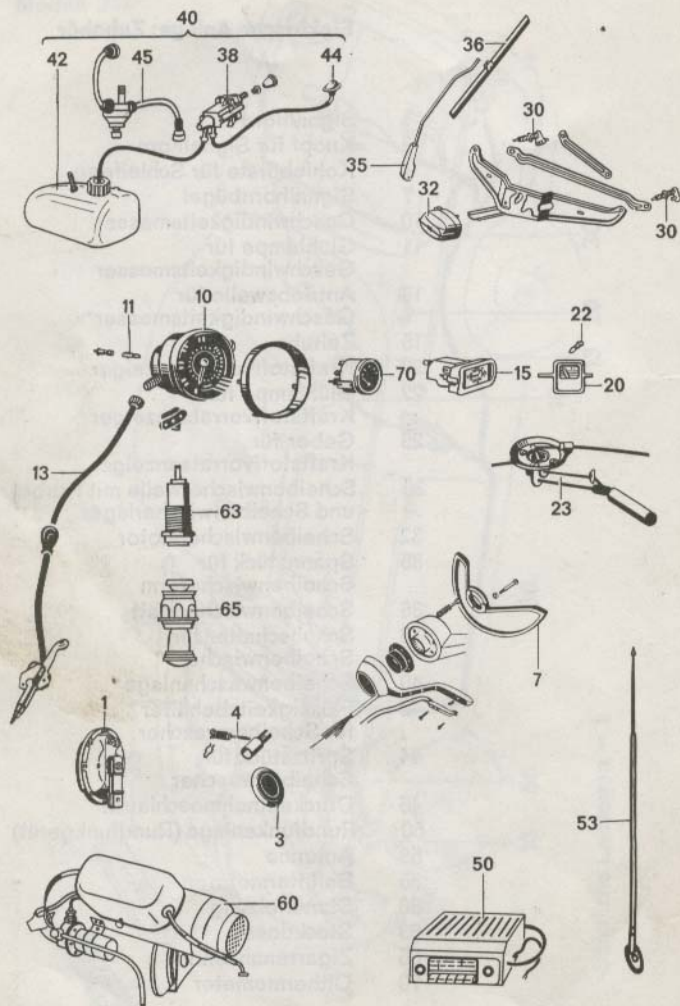

EZ 2

Typ 2

EZ

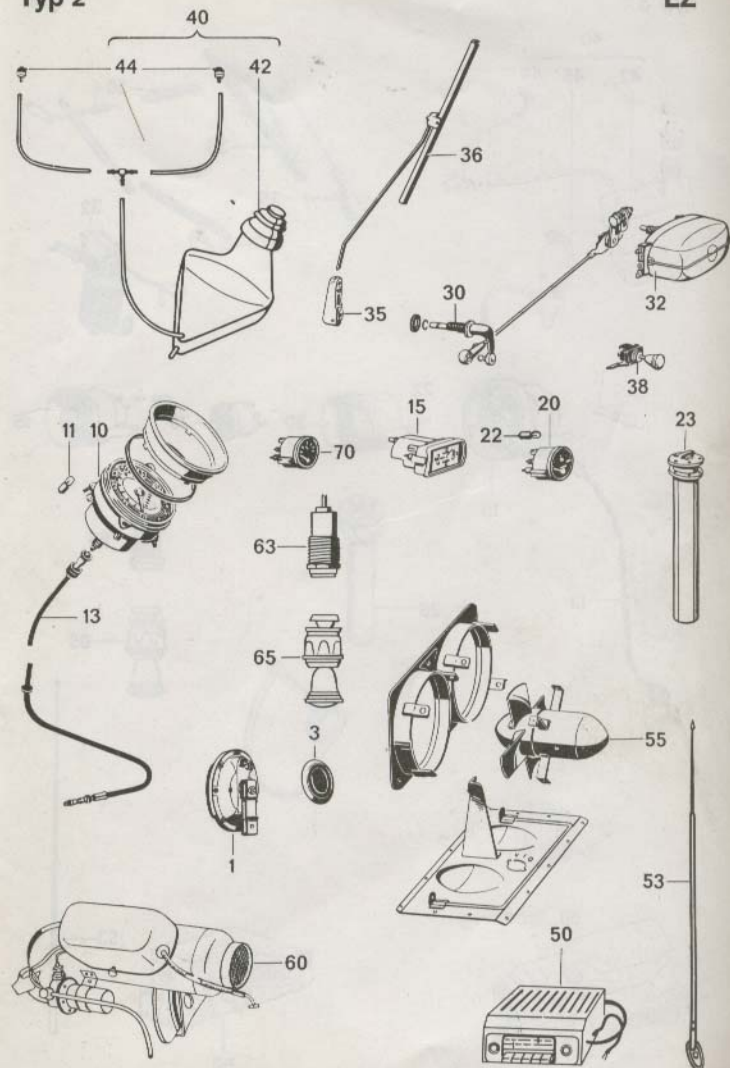

EZ 3

